

TFM - PUNZONATRICE PNEUMATICA ASTINA IN POLIAMMIDE

Funzioni

Le punzonatrici pneumatiche "TFM" sono esclusivamente destinate ad uso professionale e sono appositamente progettate e costruite per la lavorazione di profili in poliammide.

Scheda tecnica on-line

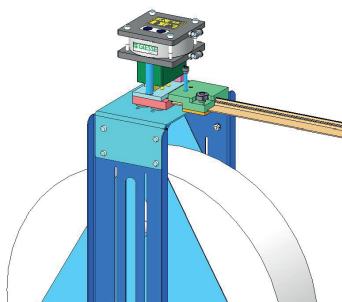

Caratteristiche Tecniche

La punzonatrice è provvista di due feritoie di lavorazione che le permettono di lavorare astine di collegamento in poliammide Giesse per Camera Europea (GACS) e ERRE 40.

La punzonatrice è fornita completa di:

- Supporto completo di aspo
 - Asta millimetrata per la misurazione della lunghezza delle astine
- La punzonatrice può effettuare il solo taglio dell'astina e il doppio foro Ø8 mm. Essendo pneumatica ha comunque necessità di poca manutenzione, se non lubrificare gli utensili con olio da taglio.

Punzonatrice completa di base di supporto e aspo

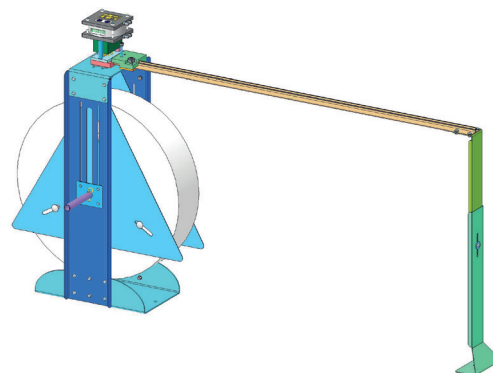

Feritoie di lavorazione astine

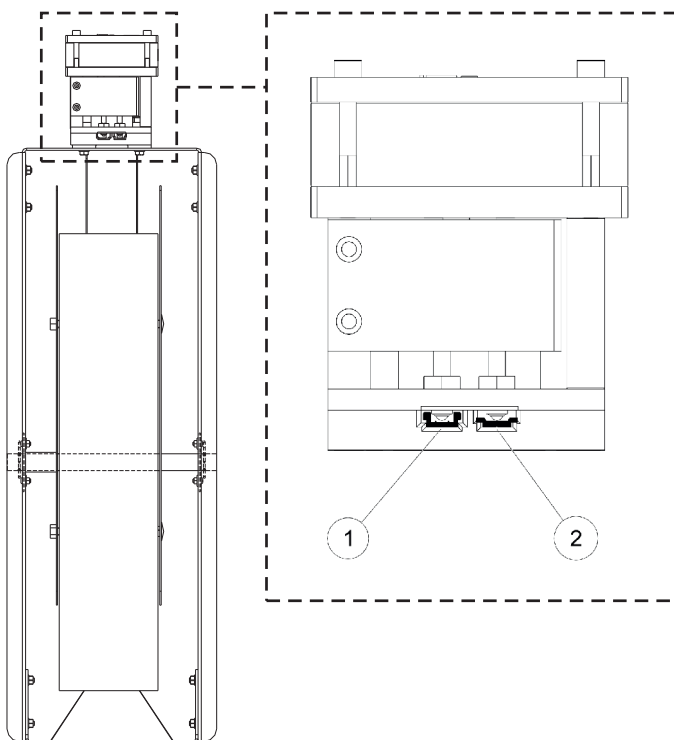

Lavorazioni: taglio e doppio foro Ø8

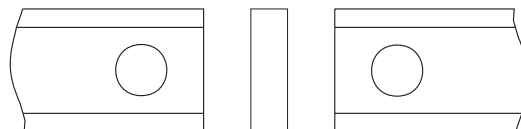

1 - ERRE (03525)



2 - GACS (03524)



Codice	Descrizione	Nota	Base Grezzo	Anodizzato Elox	Verniciato	Trend/Oro Ottone	Pezzi per confezione
58109000	TFM - PUNZONATRICE PNEUMATICA ASTINA IN POLIAMMIDE		X				1