

ANTA RIBALTA

PORTA BALCONE



ANTA RIBALTA: PORTA BALCONE



Anta
ribalta

Movimentazione monodirezionale e serratura permettono la chiusura di porte balcone anche in abbinamento con un meccanismo anta ribalta, come Giesse **FUTURA** o le cerniere a scomparsa **C.H.I.C.**



Sicura

Il serramento può essere manovrato e chiuso e anche dall'esterno.



Robusta

Resistenza della serratura maggiore di 45 Nm.



Multipunto

Alte prestazioni di tenuta ad aria, acqua e vento.



Anta

Disponibile anche per anta battente, con possibilità di bloccare la movimentazione in apertura (90°).



Prodotti



Codice	Descrizione	Entrata
00945	Movimentazione	32 mm



Codice	Descrizione	Entrata
00946	Serratura	32 mm

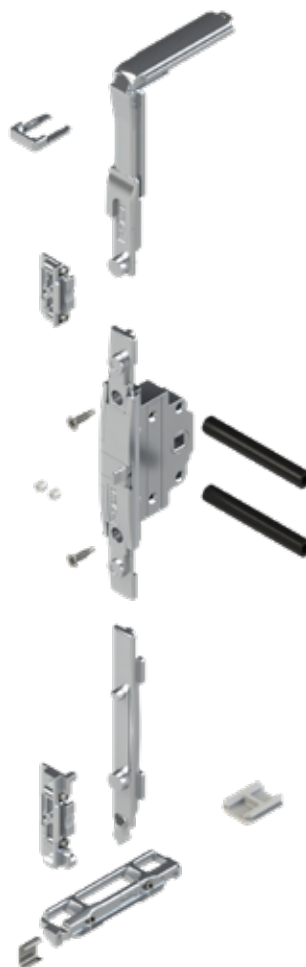

Codice	Descrizione	Note
00947	Meccanismo Anta Ribalata con movimentazione	Serratura non inclusa



Scopri di più sulle cerniere a scomparsa C.H.I.C.

SUPRA7

La martellina doppia senza basetta per serramenti minimali.



Scopri di più



Codice	Descrizione
04397	Martellina doppia Supra7 Prima



Codice	Descrizione
04395	Martellina doppia Supra7 Asia



Codice	Descrizione
04396	Martellina doppia Supra7 Kora



Codice	Descrizione
04398	Martellina doppia Supra7 Aria

Un cielo più luminoso.

Schlegel

GIESSE

REGUITTI

DATEC

Quattro brand, una sola identità.

Siamo Tyman International, una divisione del gruppo Tyman, fornitore globale di componenti ingegnerizzati per serramenti e soluzioni di accesso.

Ci impegniamo nel progettare accessori innovativi che migliorino prestazioni, affidabilità e velocità di montaggio, ridefinendo lo standard di finestre e porte.

Il nostro obiettivo è quello di trasformare la sicurezza, il comfort e la sostenibilità degli edifici attraverso la nostra competenza.

 **TYMAN**
International

tyman-international.com

