

GS1000-HD100

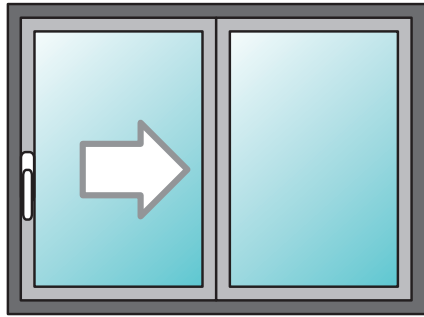

Einzelaufwagen

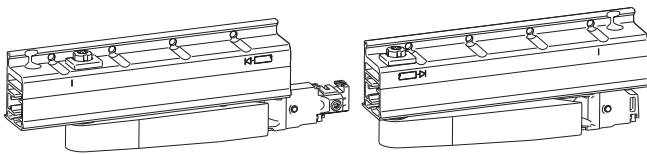

Beschläge ohne Verstärkungsteile

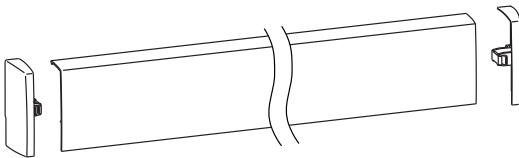

Einstellbarer Verriegelungs-
bolzen

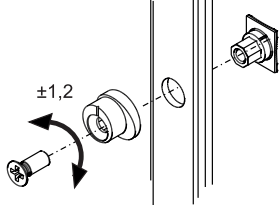

Betriebsschema

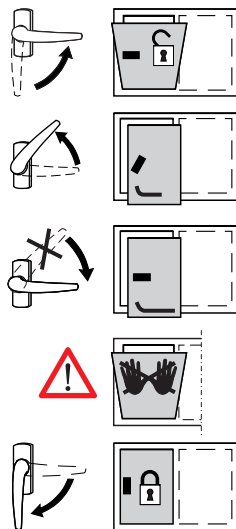

Zusätzliche Schließstellen

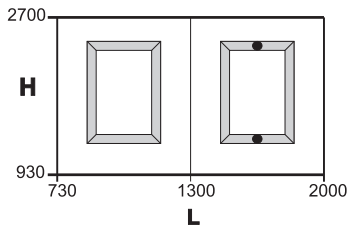

Schließbeschläge

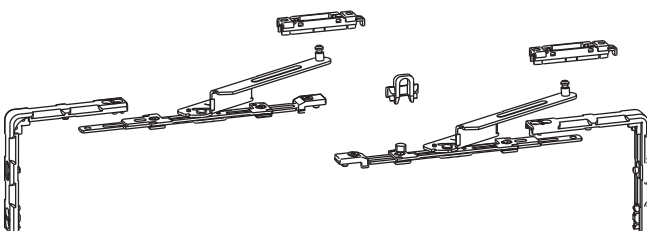

KIPP-SCHIEBE-SYSTEME GS1000-HD 100

Funktion

Kipp-Schiebe-Beschlag mit halbautomatischer zwangsgesteuerter Betätigung, die ermöglicht, den Flügel mit nur einer Hand mit dem Getriebegriff mit langem Griff zu schließen.

Für Anwendungen mit bis zu 100 kg schweren Flügeln.
Lieferbar für Euro-Nut

Technische Merkmale

GS1000-HD 100 eignet sich hervorragend für leichte Flügel bis zu 100 kg Gewicht und ist für alle gedacht, die nicht auf einen halbautomatischen Antrieb verzichten wollen.

Verwendet einzelne Laufwerke ohne Verstärkungsteile und flache Seitendeckel.

GS1000-HD 100 ist in der Konfiguration für Euro-Nut lieferbar und verwendet Spezialbeschläge, die eigens für Aluminium konzipiert sind.

Alle Bauteile des Beschlags sind mit Befestigungsschrauben des Typs Torx versehen.

Der Satz Beschläge verwendet feststehende Schließbleche und Sperrklinken mit Andruckverstellung ($\pm 1,2$ mm), mit denen der Perimetralandruck des Flügels optimiert werden kann.

Bis zu zwei zusätzliche Schließstellen können auf dem unteren und oberen Flügelquerteil je nach Abmessungen des Flügels hinzugefügt werden, um die Luft-/Wasserabdichtung zu erhöhen.

Automatische Kupplung

GS1000-HD 100 ist mit der automatischen Kupplungsvorrichtung im unteren Flügelteil ausgestattet.

Die Vorrichtung erleichtert das Schließen des Flügels, der, wenn er in Schließposition gebracht wird, automatisch in Kippstellung einrastet. Wenn der Getriebegriff aus Stellung 135° (Schiebestellung) auf 90° (Kippstellung) gedreht und der Flügel in Schließstellung gebracht wird, rastet dieser in Kippstellung ein.

Um den Flügel zu schließen, genügt es, den Getriebegriff auf 0° (geschlossen) zu drehen.

Die Vorrichtung der Zwangssteuerung schließt den Flügel automatisch.

Öffnung „LOGICA“

GS1000-HD 100 verwendet das Öffnungssystem LOGICA, bei dem bei Betätigung des Getriebegriffs der Flügel zuerst in Kipp- und dann in Schiebestellung gebracht wird.

Wird der Getriebegriff auf 90° gedreht, wird das Fenster in Kippstellung geöffnet, durch Drehen auf 135° wird das Fenster in Schiebestellung geöffnet.

Für eine automatische Verriegelung muss der Getriebegriff wieder auf 90° positioniert und das Torblatt geschlossen werden.

Fehlbedienungsicherung

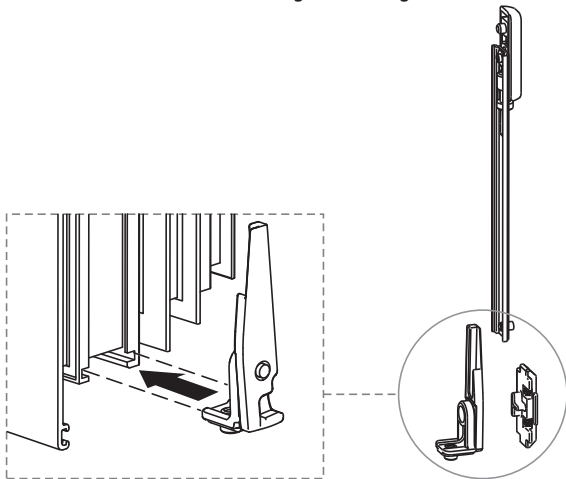

Fehlbediensicherung

Die neue Fehlbedienungsicherung für die Ausführung mit Zwangssteuerung erlaubt die Betätigung des Getriebegriffs nur, wenn der Flügel am Rahmen eingerastet ist, dadurch ist der Beschlag gegen Beschädigung bei falscher Benutzung geschützt. Die Vorrichtung verhindert das Aushebeln des Flügels. Geeignet für Installationen von Türen, die starkem Gebrauch meist durch gelegentliche Benutzer ausgesetzt sind (Hotels, öffentliche Gebäude).

Nicht für zu öffnende Stulpflügel verwendbar.
Separat zu erwerben.

Zusatzschere

Die Verwendung der Zusatzschere erleichtert dank der Spezialfeder die Öffnung von Flügeln mit hohem Gewicht. Die Schere ist für Flügel mit Gewicht über 160 kg oder mit Gewicht bis 100 kg und Profilbreite des Flügels > 75 mm zu verwenden. Separat zu erwerben.

Zusatzschere

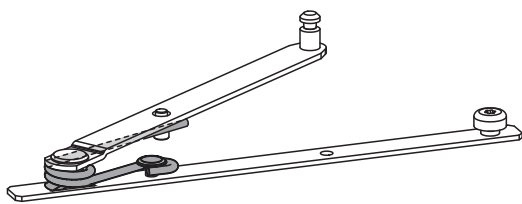

Scherenbefestigung

Das System der Druckbefestigung zwischen den Öffnungsarmen der Schere und den Gleitschuhen gewährleistet die perfekte Paarung von Flügel und Rahmen.

Die korrekte Positionierung des Edelstahlinsertes sorgt für die Verbindung von Schere und Gleitschuhen.

Richtige Positionierung des Torblattes

Die Einpassung des Flügels in den Rahmen kann mit verschiedenen Einstellungen verbessert werden.

- Höhenverstellung des Flügels mittels Laufwerken (-2/+4 mm)
- die Seitenverstellung mittels Steuerklotz
- die Einstellung der seitlichen Verstärkungsteile zur Verbesserung der Aus- und Einrückphasen des Flügels
- Einstellung der Parallelität von Flügel und Rahmen erfolgt mit dem Laufwerk und den Scheren

Scherenbefestigung

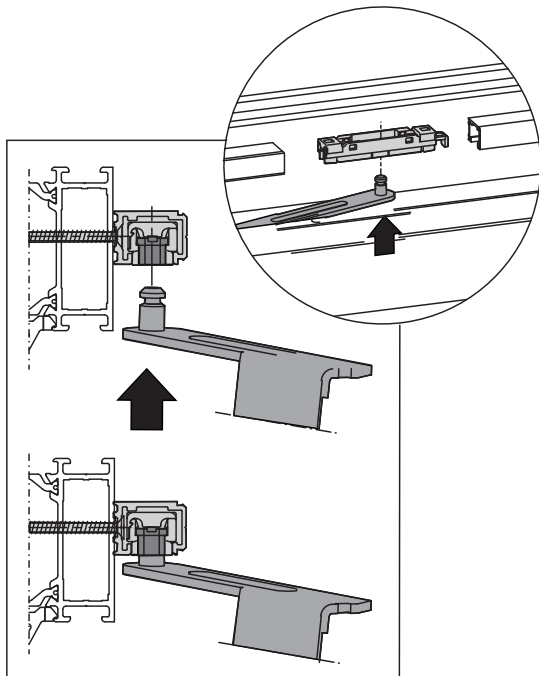

Andruck der seitlichen Verstärkungsteile

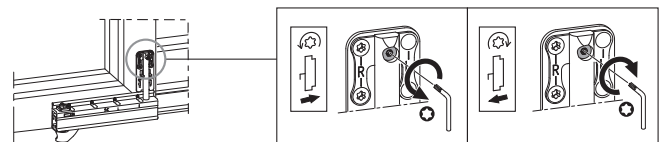

Höhenverstellung

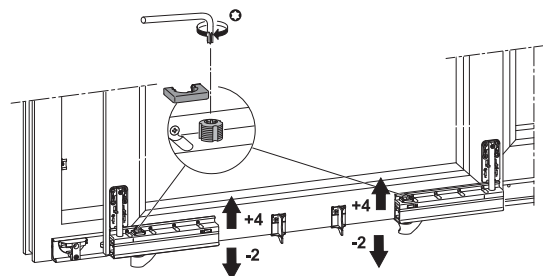

Parallelität Torblatt-Rahmen



Parallelität Flügel-Rahmen durch Einstellung der Scheren

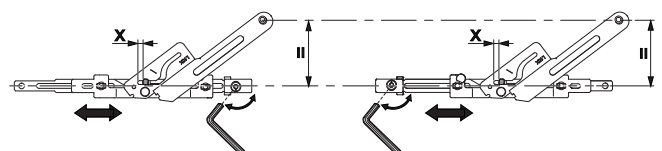

Anwendungsabschnitt

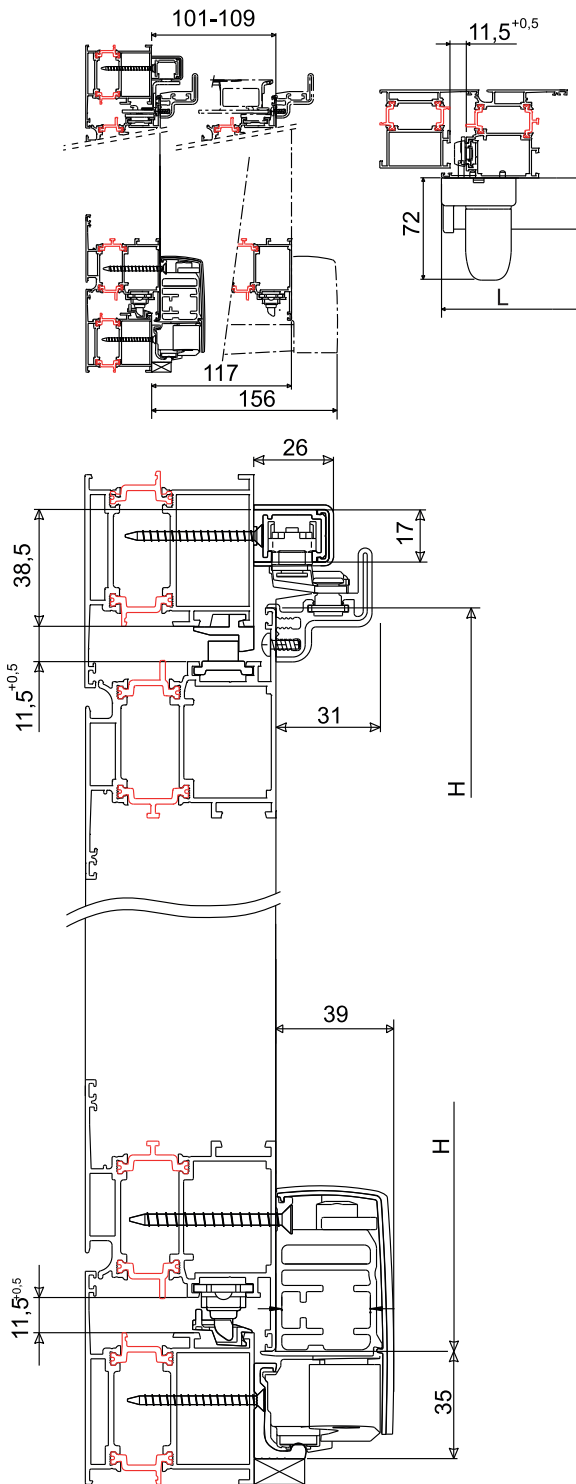

Einsatzbereich GS1000-HD 100

Montage an Aluminiumtüren und -fenstern

Flügelgewicht (kg) = max. 100 kg

Flügelbreite (L) = 730÷1300 mm

Flügelhöhe (H) = 930÷2400 mm

Erforderliche Mindestmaße

Untere Schiene = 35 mm

Obere Schiene = 38,5 mm

Tiefe untere Schiene = 17 mm

Stufe ≥ 7 mm

Flügeltiefe D:

≤ 87 mm Kontrolle nicht erforderlich

>87 mm ausschließlich nach technischer Prüfung ausführen (Einfahrbahn und Flügel-Schwerpunkt)

Wichtige Hinweise

Das im Schema angegebene Verhältnis $H/L \leq 2$ ist bindend und darf nicht überschritten werden.

Immer Bezug auf die Angaben des Profilherstellers nehmen und die Vorgaben einhalten.

In spezifischen Gebäuden wie Hotels, Schulen, Kindergärten usw. die erforderlichen Maßnahmen zur Vermeidung einer übermäßigen Beanspruchung des Getriebes ergreifen.

Anwendungsbereich

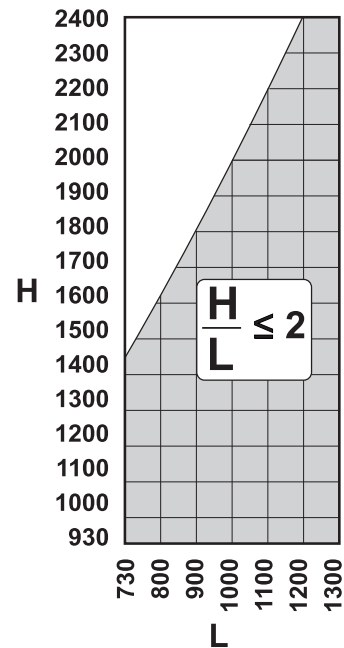

G = Stufe
D = Flügeltiefe

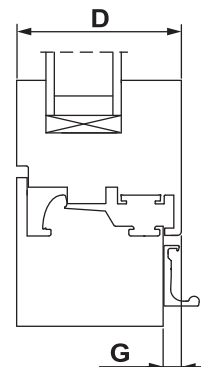

Eine typische Konfiguration GS1000-HD 100 besteht aus:

- Satz einzelne Laufwerke
- Satz Sonderbeschläge für Euro-Kammerprofil
- Satz Profile
- Satz Zubehörteile ohne Seitenverstärkung
- Satz Schließplatten
- Getriebe mit langem Griff (in der Ausführung mit und ohne Schlüssel)
- Flügel-Fehlbedienungssicherung
- mobile manuelle Betätigungsverrichtung (für Stulpflügel, die geöffnet werden können)
- Stützblock der Verbindungsstange der Laufrollen (für Flügel mit Breite >1480 mm)

Schema GS1000-HL 100 EUR Rillenprofil

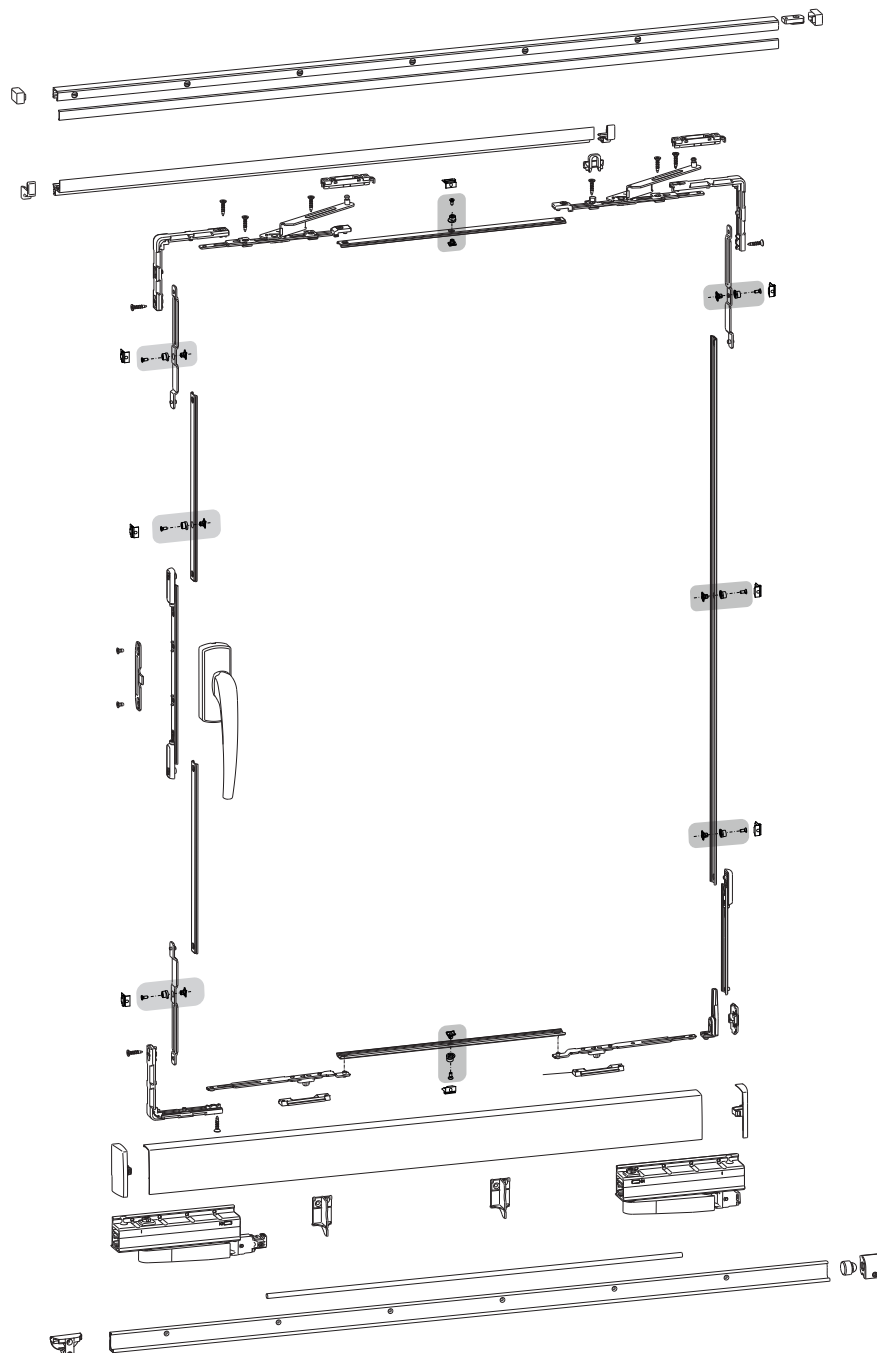

ÖFFNUNGSSCHEMAS

A1 - Zwei Flügel

Linker Gleitflügel und passender fester/öffnender Flügel.

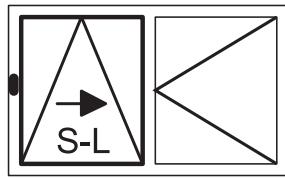
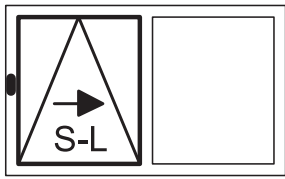

A2 - Zwei Flügel

Rechter Schiebeflügel und dazugehöriger Flügel fest/mit Öffnung

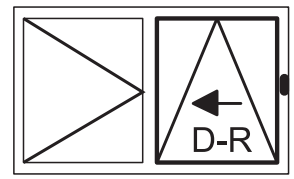
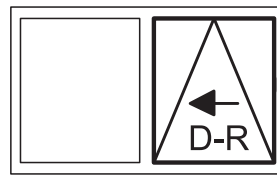

G1 - Drei Flügel

Mittlerer Schiebeflügel nach links öffnend, in Kombination mit festen / öffnenden Flügeln

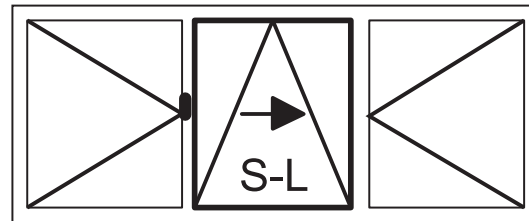
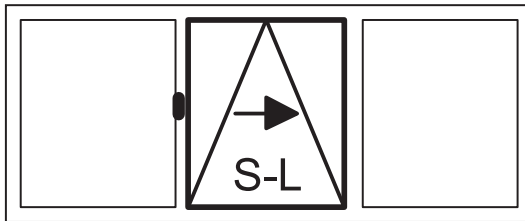

G2 - Drei Flügel

Mittlerer Schiebeflügel nach rechts öffnend, in Kombination mit festen / öffnenden Flügeln

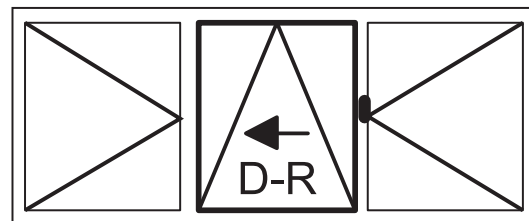
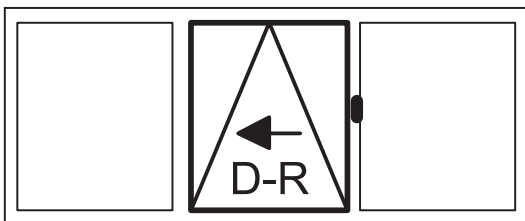

K - Drei Flügel

Mittlerer Flügel fest und seitliche Schiebeflügel

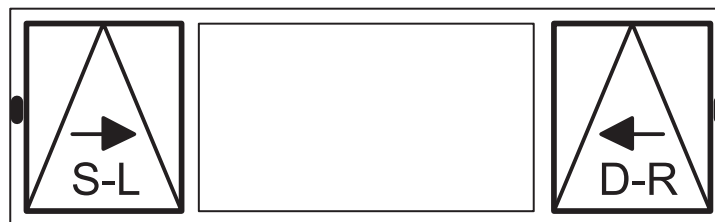

C - Vier Flügel

Mittlere Flügel verschiebbar und Stulpflügel fest (mit/ohne Mittelpfosten)

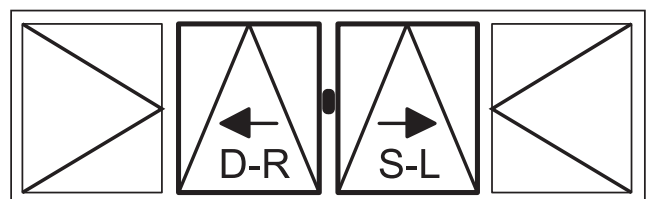
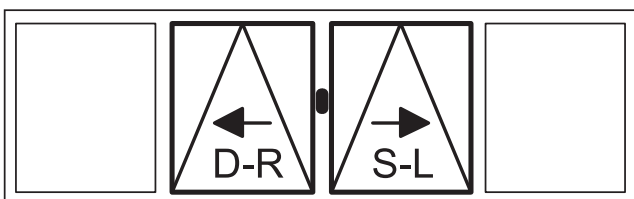

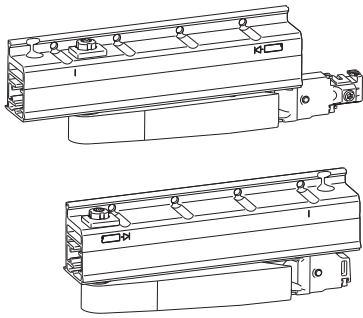

EINZELLAUFWAGEN

Funktion

Einzel-Laufwerke für das Kipp-Schiebe-System GS1000.

Technisches On-line-Datenblatt



Technische Details

Einzel-Laufwerke für Beschläge mit nachstehenden Kipp-Schiebe-Ausführungen:

- GS1000-ML
- GS1000-HL
- GS1000-HD 100
- GS1000-HD 160

Der Einzel-Laufwerksatz besteht aus einem Hauptlaufwerk, das das Schließen des Flügels bewirkt, und einem Nebenlaufwerk, in der Rechts- und Linksausführung lieferbar.

Die Öffnung der Laufwerk-Schere ermöglicht das Austreten des Flügels aus dem Rahmen von 117 mm.

Auf Profile mit einer Stufe von 7 mm oder höher montierbar.

Beide Laufwerke sind für die Verwendung von Seitenverstärkungen ausgelegt, die den Halt am Profil verbessern (getrennter Verkauf im Zubehör-Satz).

Die Höhenverstellung des Flügels (-2/+4 mm) und die Parallelität von Flügel und Rahmen lassen sich über die Laufwerke ausführen.

Die ProfilmBearbeitungen für die Installation der Laufwerke können mithilfe einer speziellen Bohrerschablone ausgeführt werden.

Die Befestigung am Profil erfolgt mit selbstschneidenden Schrauben.

Im Lieferumfang der Laufwerke befinden sich 2 untere Abstützteile und die Befestigungsschrauben der Laufwerke und des Schienensatzes.

Werkstoffe

Gehäuse und Öffnungshebel aus Aluminium

Halteteil Rollen aus Zamak

Polyamidrollen

Unteres Abstützteil aus Polyamid

Schrauben und Zapfen aus Edelstahl

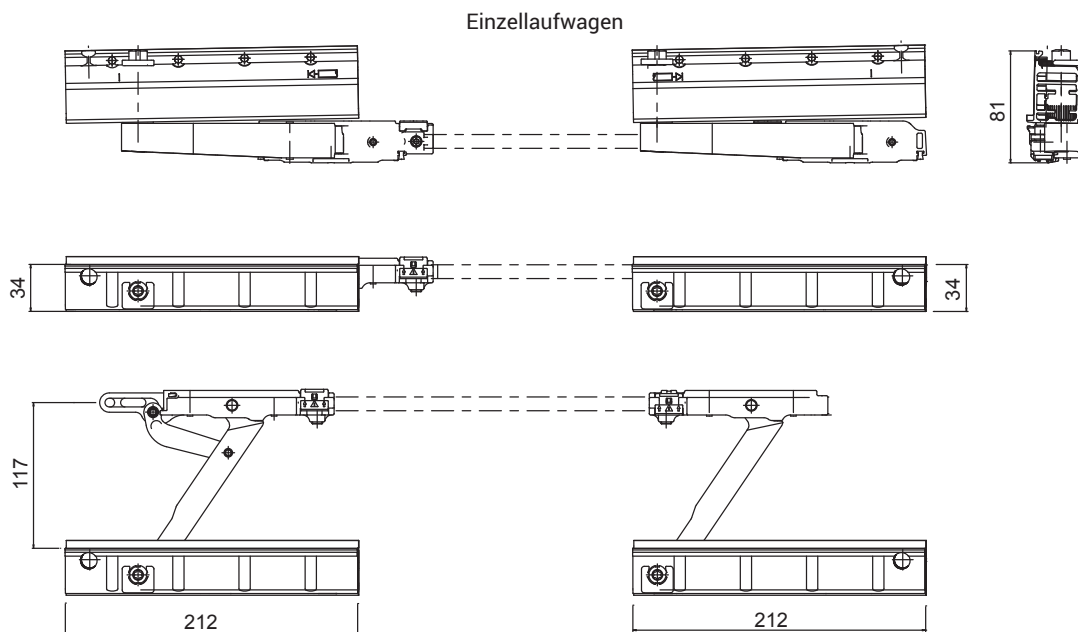

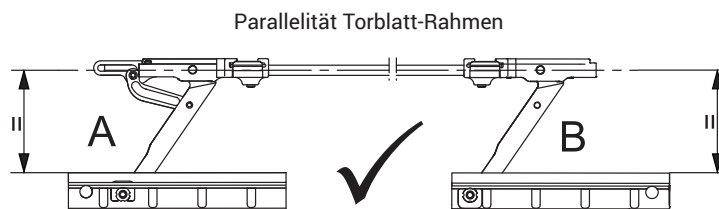
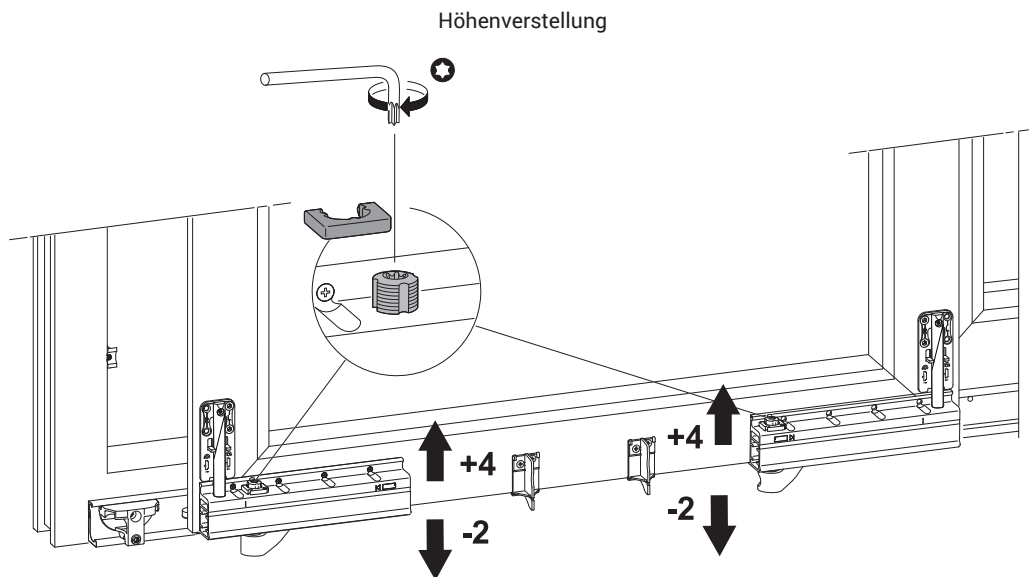

Art. Nr.	Einzelteilbezeichnung	Bereich [mm]	QUERSCHNITT	GS1000-ML	GS1000-HL	GS1000-HD 100	GS1000-HD 160	GS1000-HD 200	Basis Neutral	Eloxiertes Elox	Lackiert	Trend/Gold Messing	Stücke pro Schachtel
09776	SATZ EINZELAUFWAGEN RECHTS	-	-	X	X	X	X	-	X				1
09777	SATZ EINZELNE LAUFROLLEN LINKS	-	-	X	X	X	X	-	X				1

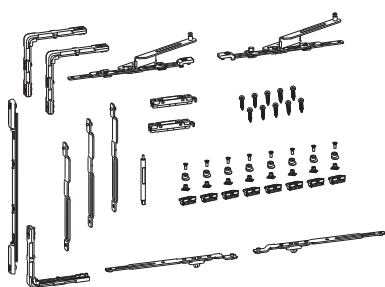

BESCHLAG GS1000-HD

Funktion

Komplettes Schließsystem für Kipp-Schiebe-Beschläge GS1000 mit Zwangs-
betätigung.

In den Ausführungen für Euro-Nut lieferbar.

Technisches On-
line-Datenblatt



Technische Details

Das Schließsystem hat ein spezielles Verriegelungsgetriebe mit Öffnung LOGICA, die bei Betätigung des Getriebegriffs zuerst die Kipp- und dann die Schiebeöffnung vorsieht.

Die besondere Form der Scheren des Spezialbeschlages gewährleistet die halbautomatische Rückstellung des Flügels in die Kipp- und Schließstellung.

Für die Beschlaggarnitur werden feste Schließplatten und einstellbare Schließzapfen ($\pm 1,2$ mm) verwendet, um den Druck am Umfang des Flügels zu optimieren.

Die Bauteile des Beschlages sind vormontiert und werden mit Torx-Schrauben am Profil befestigt.

Je nach Flügelgröße können maximal zwei zusätzliche Schließpunkte hinzugefügt werden.

Der Beschlagsatz besteht aus:

- 3 Umlenkungen für die Bewegungsübertragung zwischen Pfosten und Quer-
teilen, Befestigung am Profil mit Torx-Schrauben
- 1 Ziehgriff Getriebe
- 2 Öffnungsscheren + Gleitschuhe
- 2 Fallen (mit der Schließplattengarnitur kombinierbar, die extra gekauft werden kann)
- 3 Schließstangen
- 8 Schließpunkte (einstellbare Schließzapfen + feste Schließplatten)
- 1 Aufkleber für die korrekte Betätigung des Systems
- 1 Aushängeeinrichtung für Scheren und Laufwagen

Werkstoffe

Ziehgriff aus Aluminium und Zamak

Zamak-Umlenkungen

Öffnungsscheren und Fallen aus Stahl

Schließstangen aus Stahl

Gleitschuhe aus Polyamid und Stahl

Schließplatten und Schließzapfen aus Zamak

Stahlschrauben

Satz Beschläge GS1000-HD

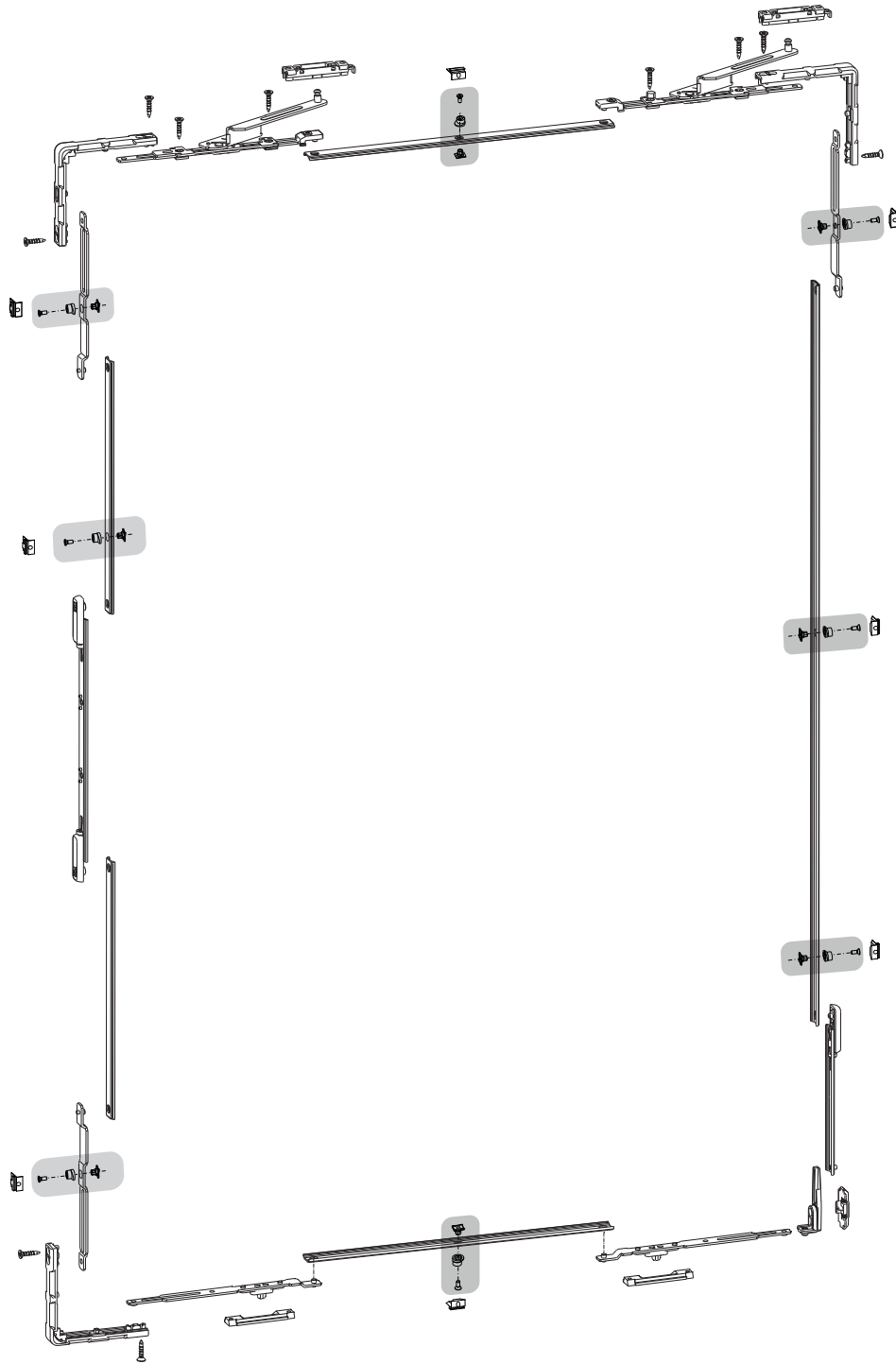

Art. Nr.	Einzelteilbezeichnung	Bereich [mm]	QUERSCHNITT	GS1000-ML	GS1000-HL	GS1000-HD 100	GS1000-HD 160	GS1000-HD 200	Basis Neutral	Eloxiertes Elox	Lackiert	Trend/Gold Messing	Stücke pro Schachtel
09781	SATZ BESCHLÄGE LI GS1000-HD	-	C001-C002-C003-C005	-	-	X	X	X	X				1
09782	SATZ BESCHLÄGE DX GS1000-HD	-	C001-C002-C003-C005	-	-	X	X	X	X				1

SATZ PROFILE

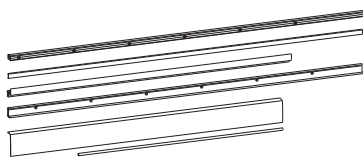

Funktion

Profile mit Stütz- und Führungsfunktion bei der Betätigung des Schiebeflügels und zur optischen Abdeckung des Kipp-Schiebe-Systems GS1000.

Technisches Online-Datenblatt



Technische Details

Jeder Profilsatz besteht aus:

- obere Schiene und Schutzabdeckung
- untere Schiene und Schutzabdeckung
- Schrauben-Schutzabdeckung
- Verbindungsstange Laufwerke

Je nach Breite der zu beschlagenden Flügel ist der Profil-Bausatz in verschiedenen Maßen lieferbar.

Die untere Laufschiene hat immer eine anodisierte Oberflächenbehandlung in Silber oder Schwarz.

Die Profile werden mit Gewindeschneidschrauben (im Lieferumfang des Laufwerk-Sets enthalten) befestigt.

Zur Installation der verschiedenen Profile sind spezielle Bohrlehren lieferbar.

Werkstoffe

Schienen und Abdeckungen aus stranggezogenem Aluminium

Schubstange Schraubenabdeckung aus PVC (*)

Verbindungsstange aus Stahl

(*) Lieferbar mit der Oberflächenbehandlung Basis weiß, schwarz und grau, kombiniert mit den verschiedenen Oberflächenbehandlungen des Profile-Sets.

Anwendungsabschnitt

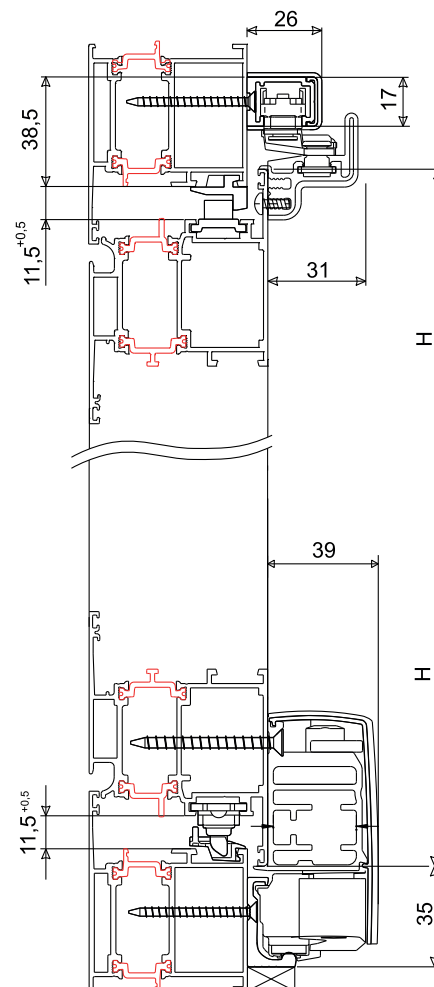

Art. Nr.	Einzelteilbezeichnung	Bereich [mm]	QUERSCHNITT	GS1000-ML	GS1000-HL	GS1000-HD 100	GS1000-HD 160	GS1000-HD 200	Basis Neutral	Eloxiertes Elox	Lackiert	Trend/Gold Messing	Stücke pro Schraube
09761	SATZ PROFILE 630-880	630÷880	-	X	X	X	X	-	X	X	X		1
09762	SATZ PROFILE 881-1080	881÷1080	-	X	X	X	X	-	X	X	X		1
09763	SATZ PROFILE 1081-1280	1081÷1280	-	X	X	X	X	X	X	X	X		1
09764	SATZ PROFILE 1281-1480	1281÷1480	-	X	X	X	X	X	X	X	X		1
09768	OBERE FÜHRUNGSSCHIENE L=6000 mm	-	-	X	X	X	X	X	X	X	X		1
09769	UNTERE LAUFSCHIENE L= 6000 mm	-	-	X	X	X	X	X	X	X			1
09770	OBERE ABDECKUNG L= 6000 mm	-	-	X	X	X	X	X	X	X	X		1
09771	UNTERES GEHÄUSE L=6000 mm	-	-	X	X	X	X	X	X	X	X		1
09772	SCHRAUBENABDECKUNG PVC L=6000 mm	-	-	X	X	X	X	X	X				1
09773	VERBINDUNGSSTANGE LAUFWAGEN L=4000 mm	-	-	X	X	X	X	X	X				1

ZUBEHÖRTEILE OHNE SEITLICHE VERSTÄRKUNG

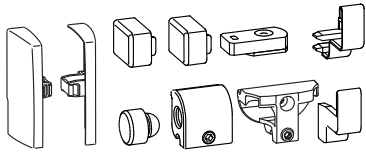

Funktion

Abdeckelemente und Bauteile zur Vervollständigung der Drehkippflügel GS1000.

Technisches On-

line-Datenblatt



Technische Details

Der Satz Zubehörteile ohne Seitenverstärkung besteht aus:

- flache seitliche Abdeckungen, nach Bedarf lackierbar
- Abdeckkappen
- obere und untere Anschläge
- Antriebsschließplatte

Kombinierbar mit den Ausführungen GS1000-ML und GS1000-HD 100, für Flügel mit Gewicht bis 100 kg.

Werkstoffe

Deckel aus lackierbarem Kunststoff

Antriebsschließplatte aus Zamak

Untere Endschließplatte aus Zamak und Gummi

Obere Endschließplatte aus Stahl und Gummi

Schrauben aus Edelstahl

Deckel Art. 09774

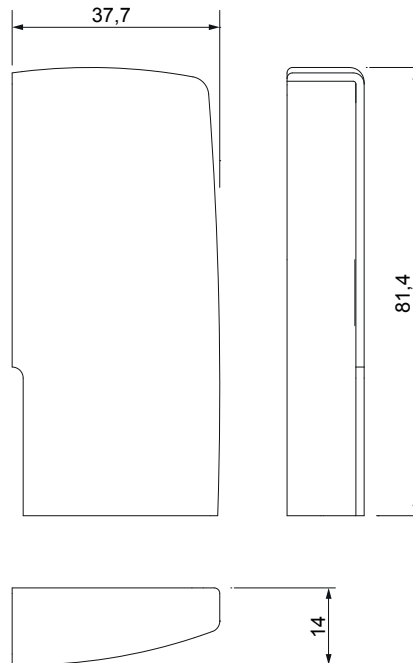

Art. Nr.	Einzelteilbezeichnung	Bereich [mm]	QUERSCHNITT	GS1000-ML	GS1000-HL	GS1000-HD 100	GS1000-HD 160	GS1000-HD 200	Basis Neutral	Eloxiertes Elox	Lackiert	Trend/Gold Messing	Stücke pro Schachtel
09774	ZUBEHÖRTEILE OHNE SEITLICHE VERSTÄRKUNG	-	-	X	-	X	-	-	X		X		1

SATZ SCHLIESSTEILE

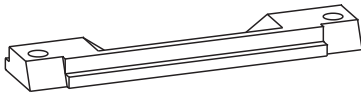
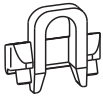

Funktion

Schließteile für Schnapper des automatischen Verriegelungssystems des Kipp-Schiebe-Beschlagsystems GS1000-HD.

Technisches On-line-Datenblatt



Technische Details

Der Schließteil-Satz ist in Abhängigkeit von der Rahmennut in vier Ausführungen erhältlich und besteht aus:

- 2 Schließteile für mithilfe von Gewindestiften an der Rahmennut zu befestigenden Schnappern
- 1 Schließteil für die Flügelzentrierung

Werkstoffe

Schließteile mit automatischer Verriegelung aus Zamak
 Schließteil Flügelzentrierung aus Polyamid

Art. Nr.	Einzelteilbezeichnung	Bereich [mm]	QUERSCHNITT	GS1000-ML	GS1000-HL	GS1000-HD 100	GS1000-HD 160	GS1000-HD 200	Basis Neutral	Eloxiertes Elox	Lackiert	Trend/Gold Messing	Stücke pro Schattel
09785	SATZ VERSCHLUSSPLATTEN CE 10-14	-	C003	-	-	X	X	X	X				1
09786	SATZ VERSCHLUSSPLATTEN CE 12-15	-	C005	-	-	X	X	X	X				1
09787	SATZ VERSCHLUSSPLATTEN CE 13,5-16,8	-	C002	-	-	X	X	X	X				1
09788	SATZ VERSCHLUSSPLATTEN CE 14-18	-	C001-C004	-	-	X	X	X	X				1

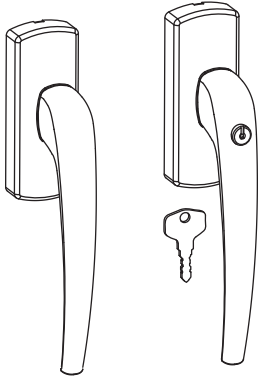

GETRIEBEGRIFFE FÜR GS1000-HD

Funktion

Getriebegriff in rechter und linker Ausführung, mit und ohne Schlüssel, speziell für das Kipp-Schiebesystem GS1000-HD mit verstärktem Antrieb ausgeführt.

Technisches Online-Datenblatt



Technische Details

Getriebe mit langem Griff und innerem Mechanismus, der eigens für die leichtere Betätigung von bis zu 200 kg schweren Flügeln ausgelegt ist.

Das Spezialgetriebe mit langem Griff besteht aus:

- Getriebegriff
- Abdeckung
- Verbindung mit dem Ziehelement

Werkstoffe

Griff aus Aluminium-Druckguss
 Gehäuse und Zahnstange aus Zamak
 Aluminiumabdeckung
 Schrauben

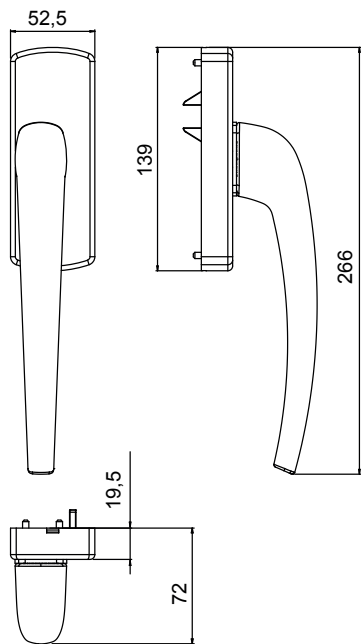

Art. Nr.	Einzelteilbezeichnung	Bereich [mm]	QUERSCHNITT	GS1000-ML	GS1000-HL	GS1000-HD 100	GS1000-HD 160	GS1000-HD 200	Basis Neutral	Eloxiertes Elox	Lackiert	Trend/Gold Messing	Stücke pro Schachtel
09736N	RECHTER GETRIEBEGRIFF GS1000-HD	-	-	-	-	X	X	X	X	X	X		1
09737N	GETRIEBEGRIFF LI GS1000-HD	-	-	-	-	X	X	X	X	X	X		1
09738N	RECHTER GETRIEBEGRIFF MIT SCHLÜSSEL GS1000-HD	-	-	-	-	X	X	X		X	X		1
09739N	LINKER GETRIEBEGRIFF MIT SCHLÜSSEL GS1000-HD	-	-	-	-	X	X	X		X	X		1

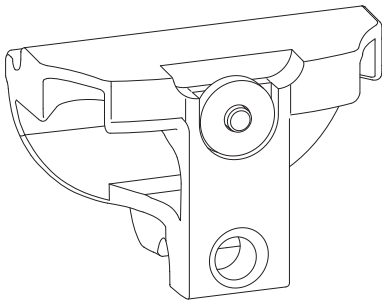

BEWEGLICHE SCHLIESSPLATTE

Funktion

Bauteil zur Positionierung des beweglichen Flügels für Drehkipplügel GS100.

Technisches On-line-Datenblatt



Technische Details

Die bewegliche Schließplatte erlaubt einen zusätzlichen Laufweg des Schiebeflügels für die Öffnung des Stulpflügels, der geöffnet werden kann.

In Konfigurationen mit Stulpflügel, die öffnen lassen, wird diese Schließplatte durch die Antriebsschließplatte ersetzt, die dem Zubehörsatz beiliegt.

Der Federzapfen hält die Schließplatte in Position und ermöglicht die Verschiebung zum Öffnen des Stulpflügels.

Die Installation ist auch mit einer spezifischen Schablone möglich.

Werkstoffe

Schließteil aus Zamak

Feder und Zapfen aus Stahl

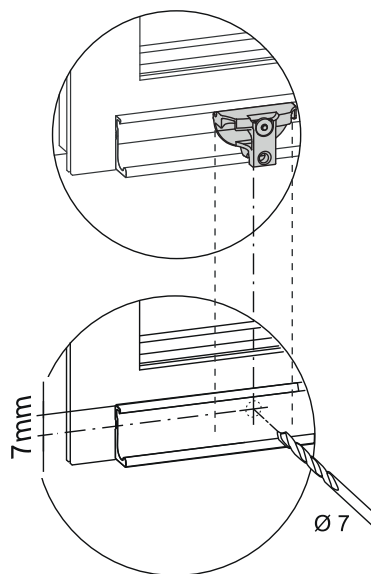

Art. Nr.	Einzelteilbezeichnung	Bereich [mm]	QUERSCHNITT	GS1000-ML	GS1000-HL	GS1000-HD 100	GS1000-HD 160	GS1000-HD 200	Basis Neutral	Eloxiertes Elox	Lackiert	Trend/Gold Messing	Stücke pro Schraube
0979001	BEWEGLICHE SCHLIESSPLATTE	-	-	X	X	X	X	X	X				1

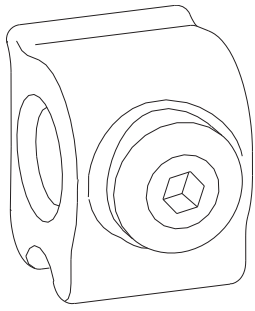

HALTEBLOCK

Funktion

Halteteil für Laufwerk-Verbindungsstange.
Für alle Ausführungen mit Kipp-Schiebe-System GS1000.

Technisches On-
line-Datenblatt



Technische Details

Der Halteblock wird im Fall einer Flügelbreite von >1480 mm verwendet, um die Verbindungsstange zwischen den zwei Laufwerken so stabil wie möglich zu halten.

Werkstoffe

Nylonblock
Befestigungsstift aus Stahl

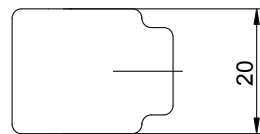
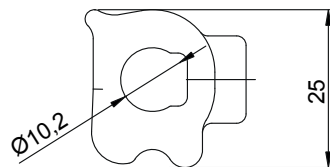

Art. Nr.	Einzelteilbezeichnung	Bereich [mm]	QUERSCHNITT	GS1000-ML	GS1000-HL	GS1000-HD 100	GS1000-HD 160	GS1000-HD 200	Basis Neutral	Eloxiertes Elox	Lackiert	Trend/Gold Messing	Stücke pro Schachtel
09789	HALTEBLOCK	-	-	-	X	X	X	X	X				1

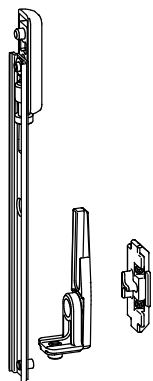

ANTI-FEHLSCHALTUNG

Funktion

Fehlbediensicherung für das Kipp-Schiebe-System GS1000 Ausführung GS1000-HD mit Zwangsbetätigung, die die Beschädigung des Beschlags bei fehlerhafter Verwendung verhindert.

Technisches On-line-Datenblatt



Technische Details

Die Fehlbediensicherung gewährleistet die Betätigung des Spezial-Getriebe-griffs mit langem Griff nur dann, wenn der Flügel am Rahmen befestigt ist. Die Vorrichtung verhindert das Aushebeln des Flügels
In zwei Ausführungen lieferbar, mit Rechts-/Linksöffnung, in Abhängigkeit von der Rahmennut.

Werkstoffe

Fehlbediensicherung aus Zamak
Sicherungsschrauben aus Edelstahl

Art. Nr.	Einzelteilbezeichnung	Bereich [mm]	QUERSCHNITT	GS1000-ML	GS1000-HL	GS1000-HD 100	GS1000-HD 160	GS1000-HD 200	Basis Neutral	Eloxiertes Elox	Lackiert	Trend/Gold Messing	Stücke pro Schraffel
09791	BAUSATZ ANTI-FEHLSCHALTUNG SX 14/18 GS1000-HD	-	C001-C002-C004-C005	-	-	X	X	X	X				1
09792	BAUSATZ FEHLBEDIENUNGSSICHERUNG RECHTS 14/18 GS1000-HD	-	C001-C002-C004-C005	-	-	X	X	X	X				1
09793	SATZ FEHLBEDIENUNGSSICHERUNG LINKS CE GS1000-HD	-	C003	-	-	X	X	X	X				1
09794	SATZ ANTI-FEHLSCHALTUNG RECHTS CE GS1000-HD	-	C003	-	-	X	X	X	X				1