

GS1000-HD100

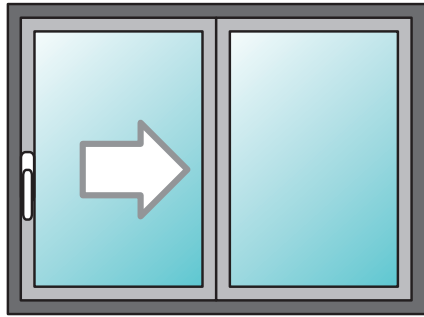

Carros sencillos

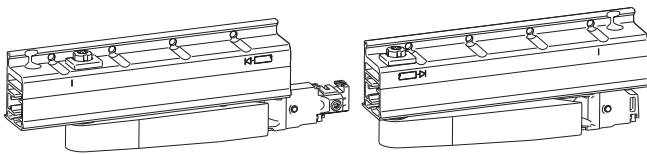

Accesorios sin refuerzos

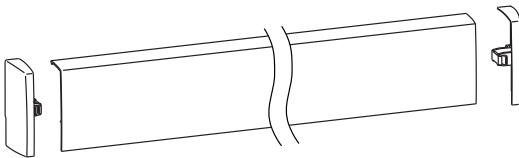

Bulón regulable

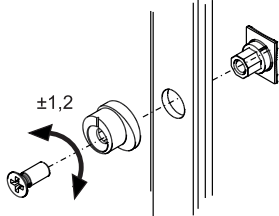

Esquema de accionamiento

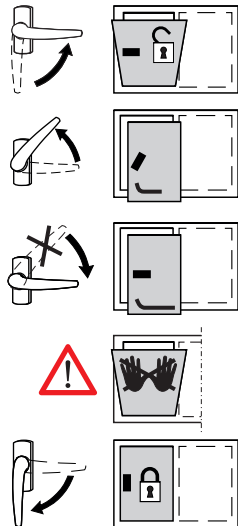

Puntos de cierre adicionales

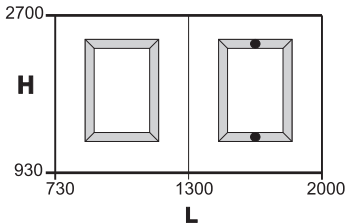

Herraje de cierre

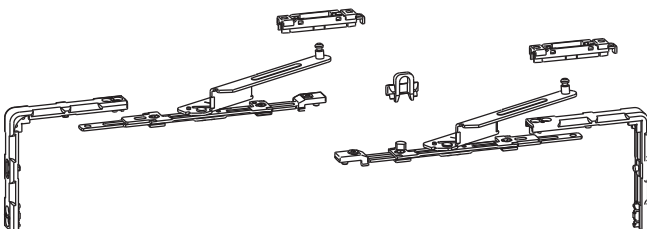

OSCILO PARALELA GS1000-HD 100

Funciones

Sistema oscilo paralela con accionamiento semiautomático de accionamiento forzado, que permite cerrar la hoja con una sola mano mediante el accionamiento de la cremona con mango largo. Para aplicaciones con hojas con un peso máximo de 100 kg. Disponible para perfiles Cámara Europea.

Características Técnicas

GS1000-HD 100 es ideal para hojas ligeras con un peso máximo de 100 kg, para los que no quieren renunciar al accionamiento semiautomático.

Usa carros simples sin refuerzos laterales y tapones laterales planos.

GS1000-HD 100 existe en la configuración para perfil Cámara Europa y usa herraje de cierre especial específicamente estudiado para el aluminio.

Todos los componentes del herraje están equipados con tornillos de fijación con inserto Torx.

El set herraje usa encuentros de cierre fijos y bulones de cierre regulables en compresión ($\pm 1,2$ mm); al actuar sobre ellos se optimiza la presión perimétrica de la hoja.

Opción de añadir otros dos puntos de cierre adicionales en los travesaños superior e inferior, según las dimensiones de la hoja, para incrementar la hermeticidad al aire/agua.

Enganche automático

GS1000-HD 100 presenta un sistema de enganche automático situado en la parte inferior de la hoja.

El dispositivo facilita el cierre de la hoja que, al situarse en la posición de cierre, se engancha automáticamente en posición de oscilo. Al girar la cremona de 135° (posición corredera) a 90° (posición oscilo batiente) y situar la hoja en la posición de cierre, dicha hoja se engancha en la posición oscilo.

Para cerrar la hoja solamente hay que girar la cremona a 0° (cierre).

El dispositivo de accionamiento forzado sitúa automáticamente la hoja en la posición de cierre.

Apertura "LOGICA"

GS1000-HD 100 adopta el sistema de apertura LOGICA que al accionar la cremona provoca la apertura oscilo y luego corredera. Al situar la cremona a 90° se acciona la apertura oscilo batiente y al girarla a 180° se acciona la apertura corredera.

Para permitir el enganche automático se ha de situar de nuevo la cremona a 90° y colocar la hoja en cierre.

Dispositivo anti-falsa maniobra

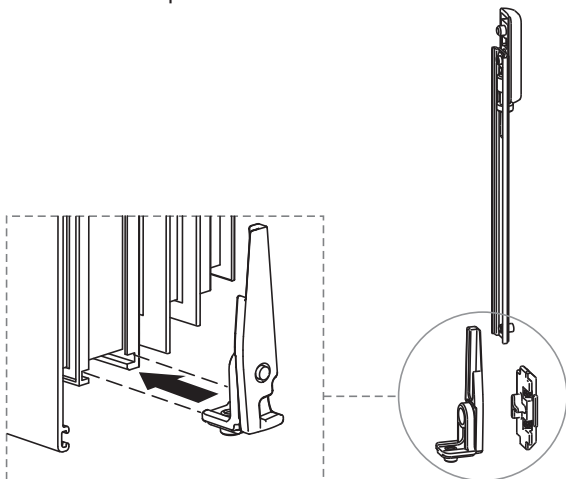

Anti-falsa maniobra

El nuevo dispositivo de anti-falsa maniobra para la versión con accionamiento forzado permite accionar la cremona únicamente con la hoja enganchada en el marco para proteger el herraje en caso de uso incorrecto.

El dispositivo impide también el levantamiento de la hoja. Ideal para instalaciones en condiciones de aperturas muy frecuentes y con usuarios ocasionales (hoteles, edificios públicos).

No utilizable con hoja pasiva con apertura.

En venta por separado.

Compás adicional

La adopción del compás suplementario facilita la apertura de la hoja de peso elevado mediante el muelle especial.

El compás se ha de instalar para hojas con un peso superior a 160 kg o para pesos superiores a 100 kg y perfiles hoja con una anchura > 75 mm.

En venta por separado.

Enganche compases

El sistema de enganche de empotrar entre los compases de apertura y los patines de deslizamiento asegura un acoplamiento perfecto entre hoja y marco.

El posicionamiento correcto del inserto de acero garantiza la conexión entre compases y patines.

Posicionamiento correcto de la hoja

Hay distintas regulaciones para mejorar el equilibrio total de la hoja en relación con el marco

- la regulación en altura de la hoja mediante los carros (-2/+4 mm)
- la regulación lateral mediante el encuentro de accionamiento
- la regulación de los refuerzos laterales para mejorar la fase de salida y retorno de la hoja
- la regulación del paralelismo hoja-marco mediante los carros y los compases

Compás adicional

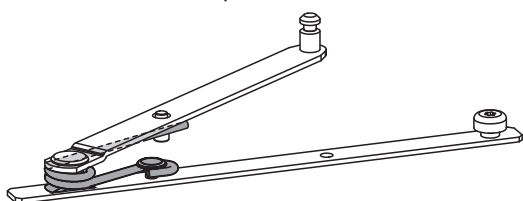

Enganche compases

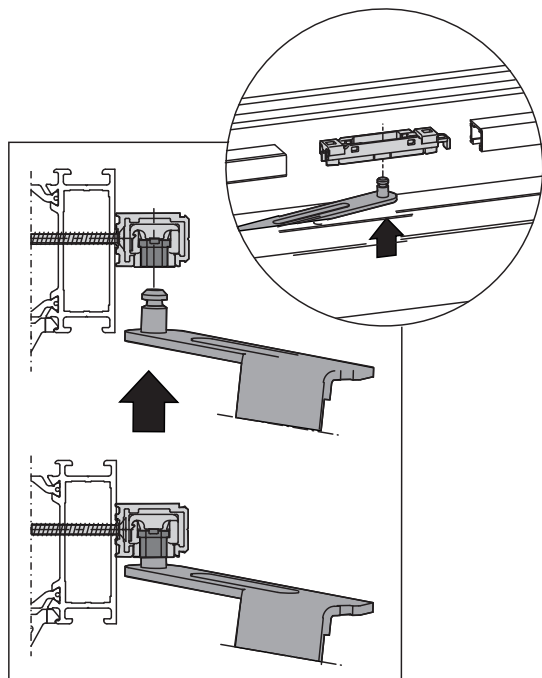

Regulación de los refuerzos laterales

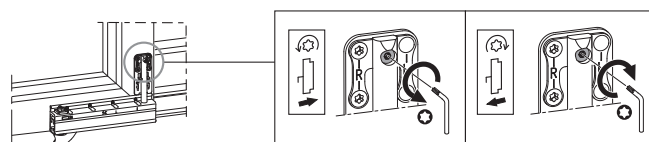

Regulación en altura

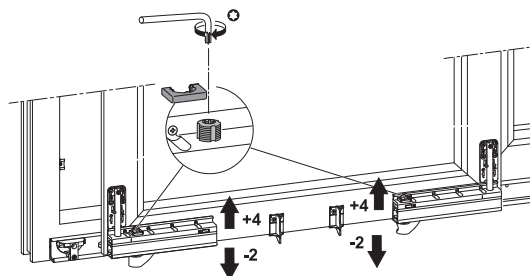

Paralelismo hoja-marco



Paralelismo hoja-marco mediante compases

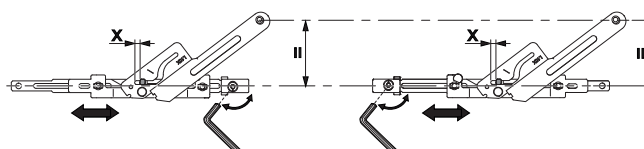

OSCILO PARALELA GS1000-HD 100

Sección aplicación

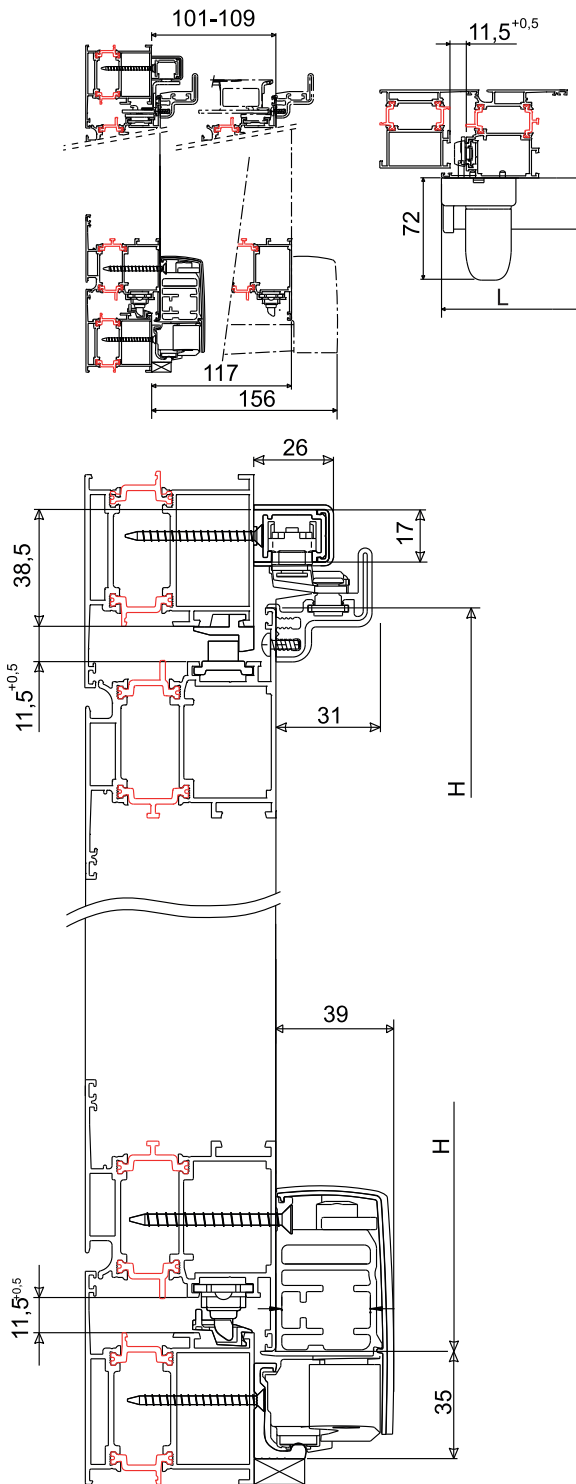

Campo de aplicación GS1000-HD 100

Aplicaciones en puertas y ventanas de aluminio

Peso hoja (kg) = máx. 100 kg

Anchura hoja (L) = 730÷1300 mm

Altura hoja (L) = 930÷2400 mm

Dimensiones mínimas requeridas

Guía inferior = 35 mm

Guía superior = 38,5 mm

Profundidad carril inferior = 17 mm

Espesor \geq 7 mm

Profundidad hoja D:

\leq 87 mm control no requerido

$>$ 87 mm realizar únicamente tras una verificación técnica (trayectoria de retorno y baricentro hoja)

Nota importante

La relación $H/L \leq 2$ indicada en el esquema es vinculante y no se ha de superar

En todos los casos, remitirse a las indicaciones del productor del perfil y respetar sus prescripciones.

Adoptar todas las precauciones pertinentes para evitar forzar el mecanismo en lugares específicos, tales como, hoteles, escuelas, guarderías, etc.

Campo de aplicación

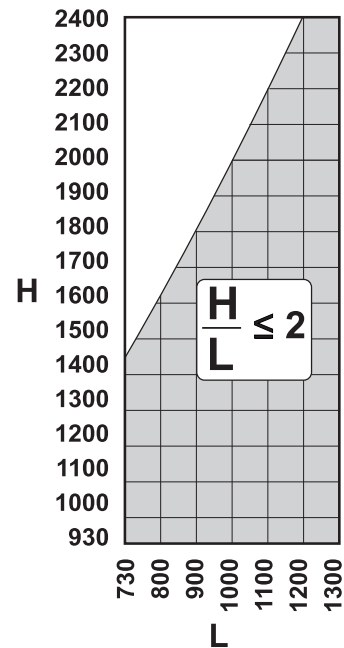

G = resalte

D = profundidad de la hoja

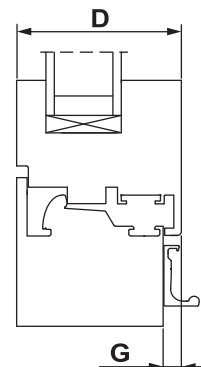

Una configuración típica de GS1000-HD 1000 está compuesta por:

- Kit carros sencillos
- Kit herraje especial para perfil Cámara Europea
- Kit perfiles
- Kit accesorios sin refuerzos laterales
- Kit encuentros de cierre
- cremona con mango largo (en la versión con y sin llave)
- dispositivo de anti falsa maniobra que impide el accionamiento incorrecto de la hoja
- accionamiento móvil (para hoja pasiva con apertura)
- bloque de soporte de la varilla de unión carros (para hojas con una anchura >1480 mm)

Esquema GS1000-HD 100 perfil Cámara Europea

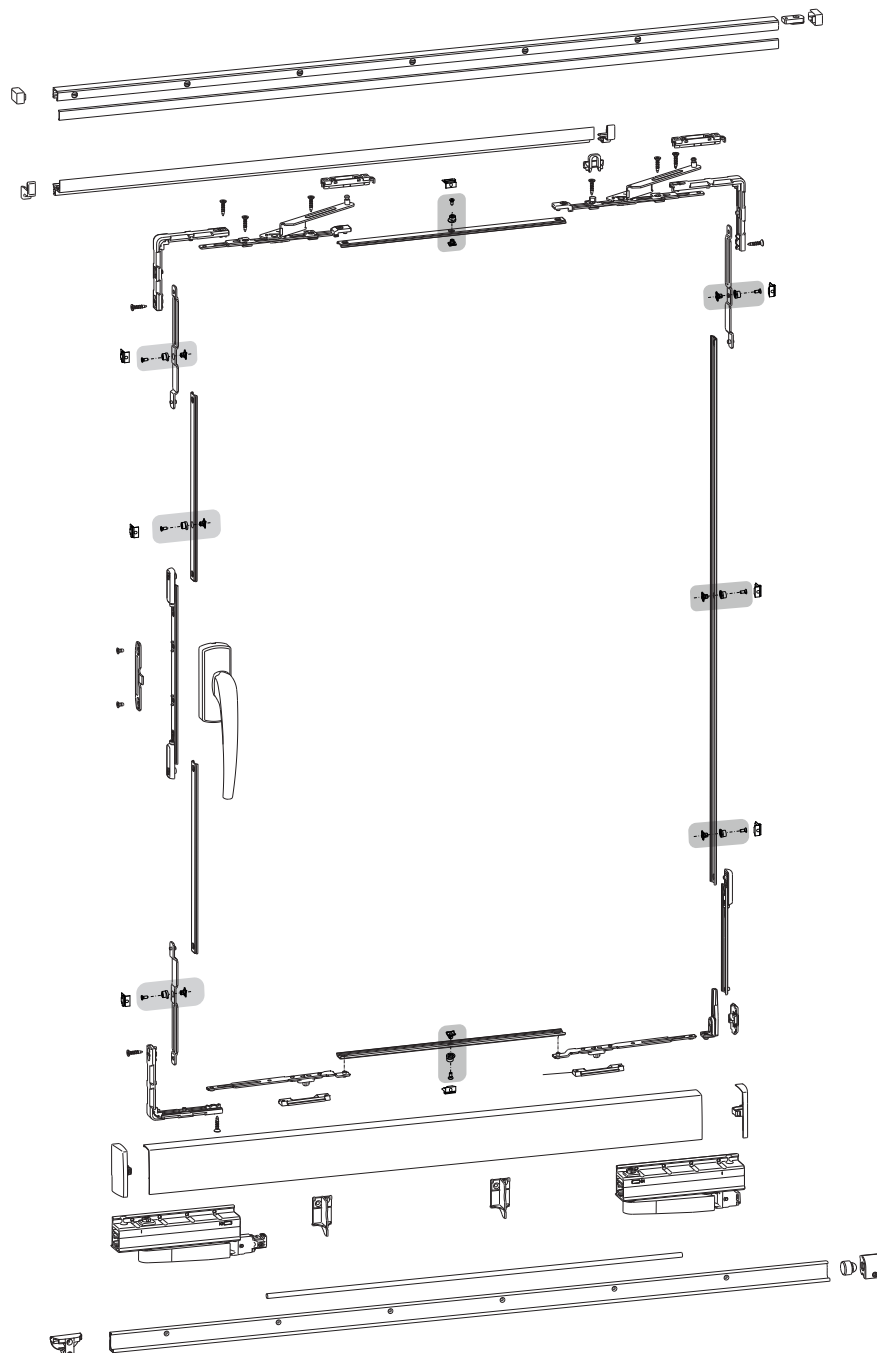

ESQUEMAS DE APERTURA

A1 - Dos hojas

Hoja corredera izquierda y hoja pasiva fija/con apertura

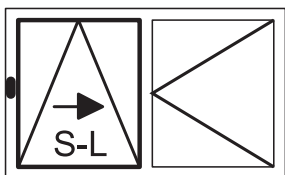
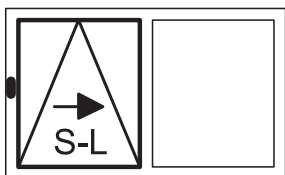

A2 - Dos hojas

Hoja corredera derecha y hoja pasiva fija/con apertura

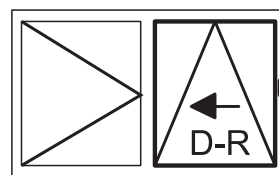
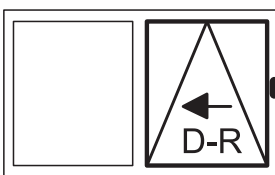

G1 - Tres hojas

Hoja central corredera izquierda y hojas pasivas fijas/con apertura

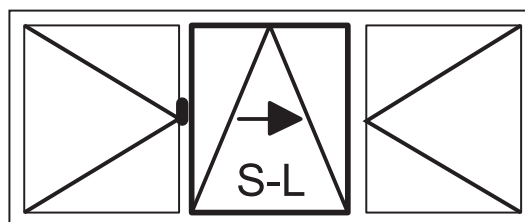
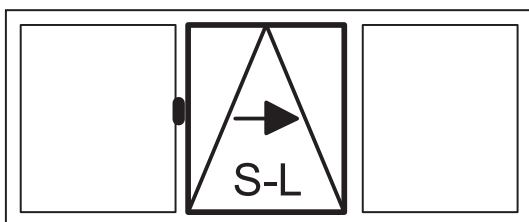

G2 - Tres hojas

Hoja central corredera derecha y hojas pasivas fijas/con apertura

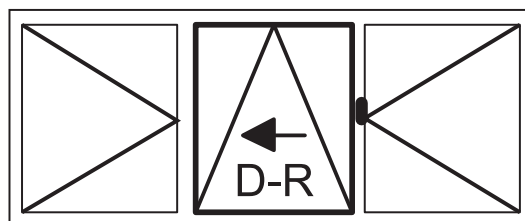
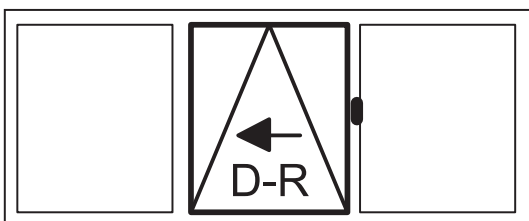

K - Tres hojas

Hoja central fija y hojas laterales correderas

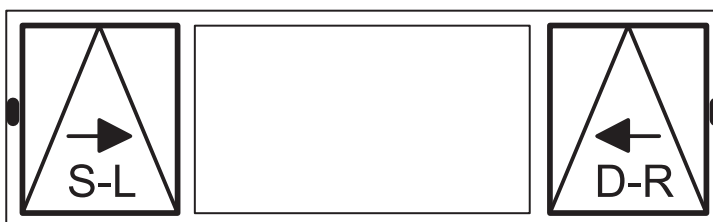

C - Cuatro hojas

Hojas centrales correderas y hojas pasivas fijas (con/sin montante central)

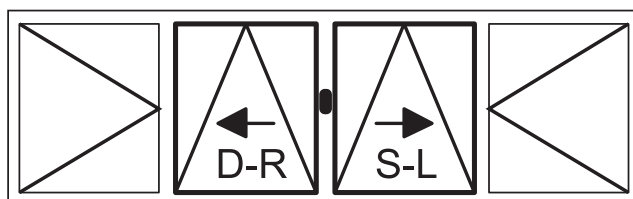
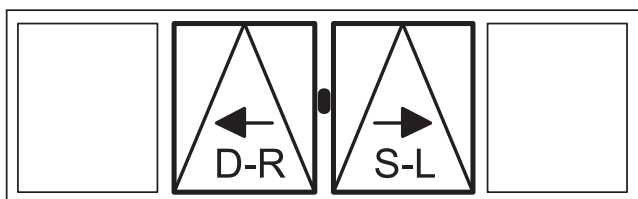

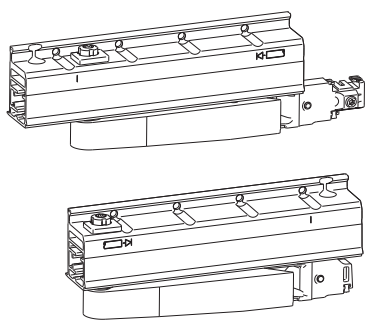

CARROS SENCILLOS

Funciones

Carros sencillos para el sistema oscilo batiente corredera GS1000.

Ficha técnica on-line



Características técnicas

Carros sencillos a utilizar para realizar cerramientos con las siguientes versiones de oscilo paralela:

- GS1000-ML
- GS1000-HL
- GS1000-HD 100
- GS1000-HD 160

El set carros sencillos está constituido por un carro primario, que acciona el retorno de la hoja y por un carro secundario, disponibles en las versiones derecha e izquierda.

La apertura del compás de los carros permite una salida de la hoja de 117 mm respecto del marco.

Aplicables en perfiles con espesor mayor o igual que 7 mm.

Ambos carros están preparados para el uso de refuerzos laterales que aumentan la fijación en el perfil (venta por separado en el set accesorios).

Mediante los carros regulación en altura de la hoja (-2/+4 mm) y paralelismo entre hoja y marco.

Los mecanizados en el perfil para instalar los carros pueden realizarse mediante la plantilla específica de taladrado.

Fijación en el perfil hoja mediante tornillos autorroscantes.

En dotación con los carros se suministran n.º 2 soportes para el cárter inferior y la tornillería de fijación de los carros y del set guías.

Materiales

Cuerpo y levas de apertura de aluminio

Soporte ruedas de zamak

Ruedas de poliamida

Soportes cárter inferior de poliamida

Tornillos y pernos de acero inoxidable

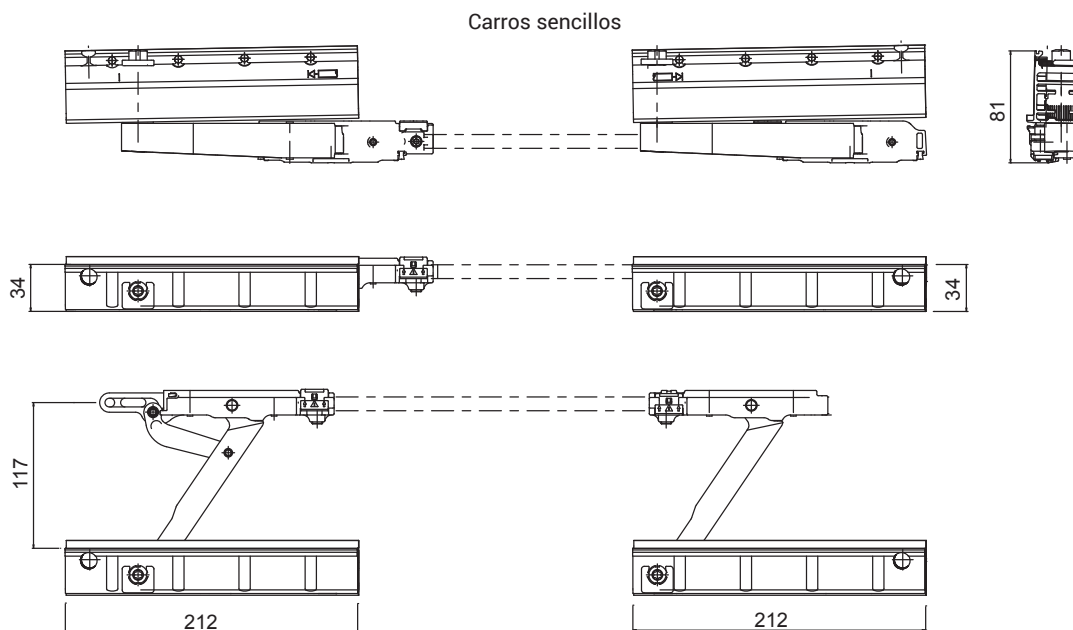

Regulación en altura

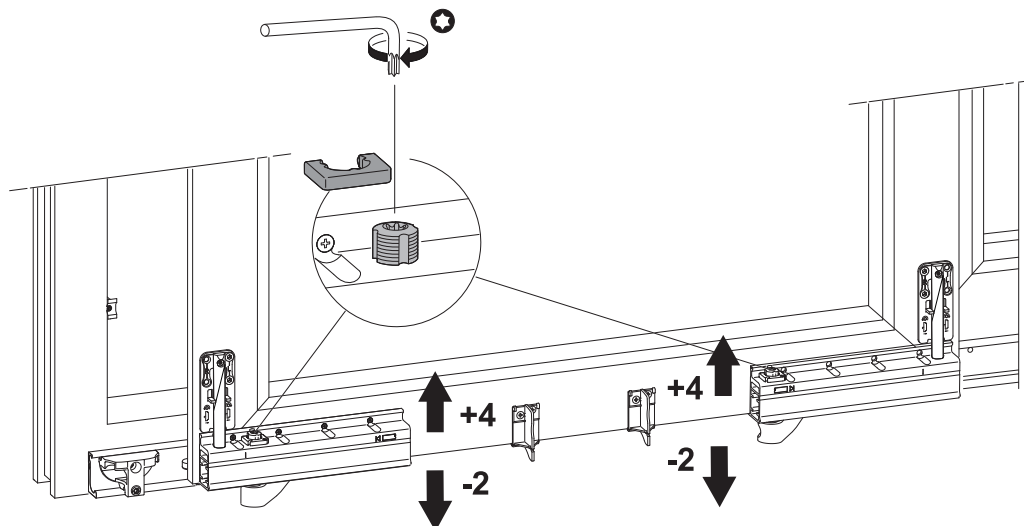

Paralelismo hoja-marco



Código	Descripción	Rango [mm]	NUDO	GS1000-ML	GS1000-HL	GS1000-HD 100	GS1000-HD 160	GS1000-HD 200	Base Bruto	Anodizado Elox	Lacado	Trend/Oro Latón	Unidades por confección
09776	SET CARROS SIMPLES DCH	-	-	X	X	X	X	-	X				1
09777	SET CARROS SIMPLES IZD	-	-	X	X	X	X	-	X				1

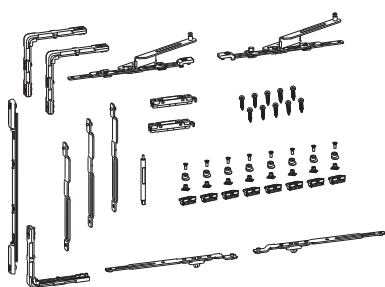

HERRAJE GS1000-HD

Funciones

Sistema completo de cierre para realizar cerramientos del tipo oscilo paralela GS1000 y accionamiento forzado.
Disponible en la versión para Cámara Europea.

Ficha técnica on-line



Características técnicas

El sistema de cierre usa el mecanismo de cierre especial con apertura LOGICA que, al accionar la cremona, provoca la apertura oscilo y luego corredera.

La conformación especial de los compases del herraje especial permite el acercamiento semiautomático de la hoja en la posición de apertura abatible y en la posición de cierre.

El set herraje usa encuentros fijos y bulones regulables ($\pm 1,2$ mm) para optimizar la presión perimétrica de la hoja.

Los componentes del herraje están premontados y se fijan en el perfil mediante tornillos Torx.

Opción de añadir otros dos puntos de cierre adicionales, según las dimensiones de la hoja.

El set herraje está constituido por:

- n.º 3 reenvíos para la transmisión del movimiento entre montantes y travesaños, a fijar en el perfil mediante tornillos Torx
- n.º 1 arrastre cremona
- n.º 2 compases de apertura + patines de deslizamiento
- n.º 2 resbalones (para combinar con el set encuentros en venta por separado)
- n.º 3 varillas de cierre
- n.º 8 puntos de cierre (bulones regulables + encuentros fijos)
- n.º 1 etiqueta adhesiva para el accionamiento correcto del sistema
- n.º 1 dispositivo de desenganche compases y carros

Materiales

Arrastre de aluminio y zamak
Reenvíos de zamak
Compases de apertura y resbalones de acero
Varillas de cierre de acero
Patines de deslizamiento de poliamida y de acero
Encuentros y bulones de zamak
Tornillos de acero

OSCILO PARALELA GS1000-HD 100

Set herraje GS1000 HD

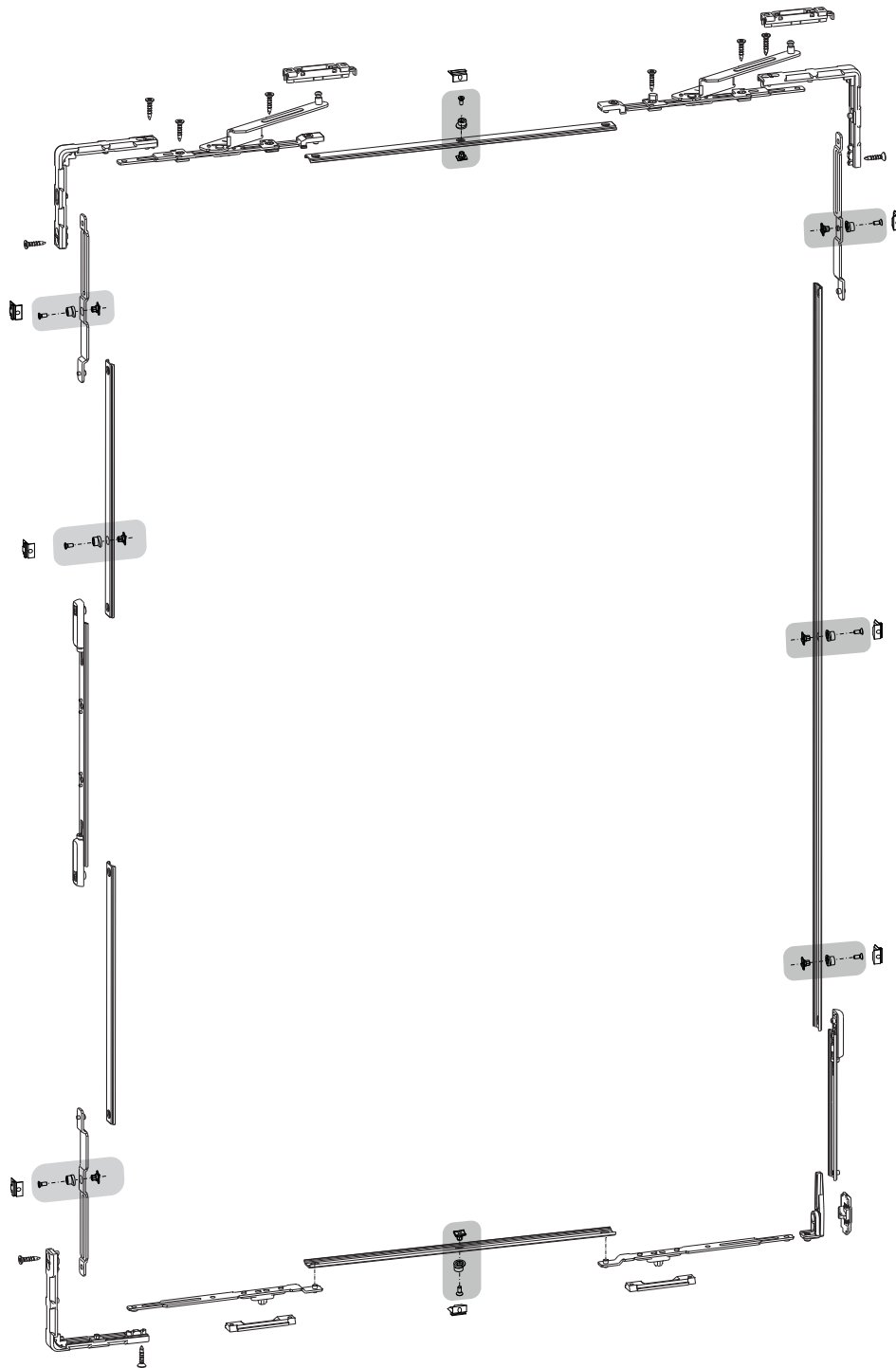

Código	Descripción	Rango [mm]	NUDO	GS1000-ML	GS1000-HL	GS1000-HD 100	GS1000-HD 160	GS1000-HD 200	Base Bruto	Anodizado Elox	Lacado	Trend/Oro Latón	Unidades por conexión
09781	SET HERRAJE IZD GS1000-HD	-	C001-C002-C003-C005	-	-	X	X	X	X				1
09782	SET HERRAJE DCH GS1000-HD	-	C001-C002-C003-C005	-	-	X	X	X	X				1

SET PERFILES

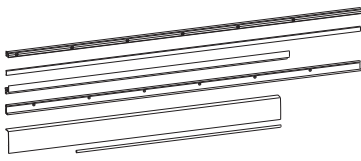

Funciones

Perfiles con la función de soporte y guía durante la fase de accionamiento de la hoja corredera y con la función de cobertura estética del sistema oscilo paralela GS1000.

Ficha técnica on-line



Características técnicas

Cada set de perfiles está constituido por:

- guía y cárteres superiores
- guía y cárteres inferiores
- cárter cubretornillos
- varilla de unión carros

El set perfiles está disponible en varias dimensiones según la anchura de la hoja realizada.

El carril inferior presenta siempre un acabado anodizado, plata o negro.

La fijación de los perfiles se efectúa mediante tornillos autorroscantes (en dotación con el set carros).

Existen plantillas específicas para instalar los varios perfiles.

Materiales

y coberturas de aluminio extruido

Varilla cubretornillos de PVC (*)

Varilla de unión de acero

(*) Disponible en los acabados base blanco, negro y gris, en combinación con los varios acabados del set perfiles.

Sección aplicación

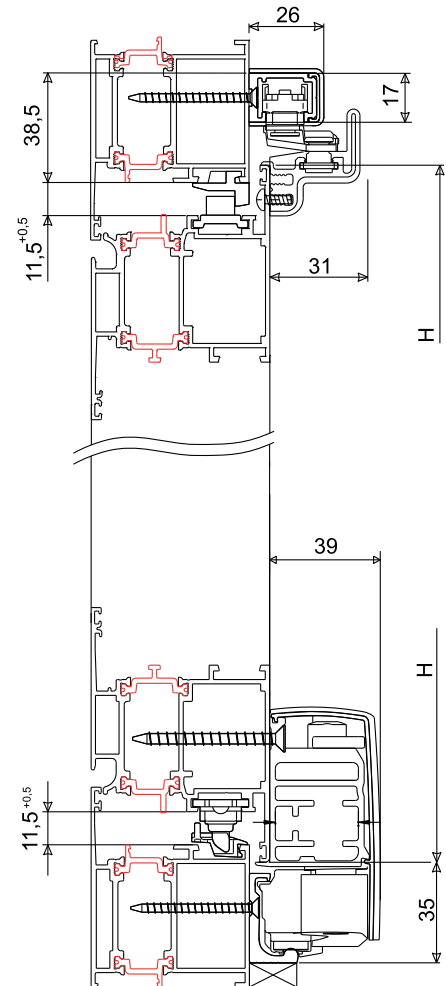

Código	Descripción	Rango [mm]	NUDO	GS1000-ML	GS1000-HL	GS1000-HD 100	GS1000-HD 160	GS1000-HD 200	Base Bruto	Anodizado Elox	Lacado	Trenq/Oro Latón	Unidades por conexión
09761	SET PERFILES 630-880	630÷880	-	X	X	X	X	-	X	X	X		1
09762	SET PERFILES 881-1080	881÷1080	-	X	X	X	X	-	X	X	X		1
09763	SET PERFILES 1081-1280	1081÷1280	-	X	X	X	X	X	X	X	X		1
09764	SET PERFILES 1281-1480	1281÷1480	-	X	X	X	X	X	X	X	X		1
09768	CARRIL SUPERIOR L=6000 mm	-	-	X	X	X	X	X	X	X	X		1
09769	CARRIL INFERIOR L=6000 mm	-	-	X	X	X	X	X	X	X			1
09770	CÁRTER SUPERIOR L=6000 mm	-	-	X	X	X	X	X	X	X	X		1
09771	CÁRTER INFERIOR L=6000 mm	-	-	X	X	X	X	X	X	X	X		1
09772	CÁRTER CUBRETORNILLOS DE PVC L=6000 mm	-	-	X	X	X	X	X	X				1
09773	VARILLA DE UNIÓN CARROS L=4000 mm	-	-	X	X	X	X	X	X				1

ACCESORIOS SIN REFUERZOS LATERALES

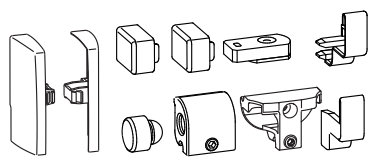

Funciones

Elementos de cobertura y acabado del sistema oscilo paralela GS1000.

Ficha técnica on-line



Características técnicas

El set accesorios sin refuerzos laterales está constituido por:

- tapones de cobertura laterales planos a pintar según las exigencias
- tapones de cobertura de los cárteres
- topes superior e inferior
- encuentro de accionamiento

Usar con las versiones GS1000-ML y GS1000-HD 100 para hojas con un peso máximo de 100 kg.

Materiales

Tapones de plástico sin pintar
 Encuentro de accionamiento de zamak
 Encuentro de final de carrera inf. de zamak y goma
 Encuentro de final de carrera sup. de acero y goma
 Tornillería de acero inoxidable

Tapones art. 09774

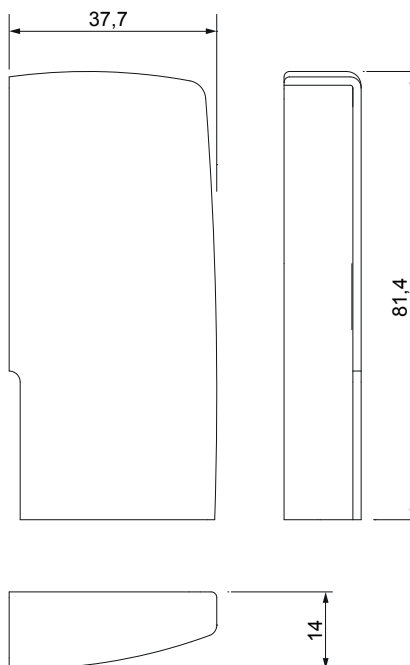

Código	Descripción	Rango [mm]	NUDO	GS1000-ML	GS1000-HL	GS1000-HD 100	GS1000-HD 160	GS1000-HD 200	Base Bruto	Anodizado Elox	Lacado	Trend/Oro Latón	Unidades por confección
09774	ACCESORIOS SIN REFUERZOS LATERALES	-	-	X	-	X	-	-	X		X		1

SET ENCIENTROS

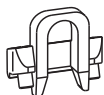

Funciones

Encuentros de cierre para los resbalones del sistema de enganche automático del sistema oscilo paralela GS1000-HD.

Ficha técnica on-line



Características técnicas

El set encuentros existe en cuatro versiones según el canal del marco y está constituido por:

- n.º 2 encuentros para resbalones a fijar en el canal marco con espárragos
- n.º 1 encuentro de centrado hoja

Materiales

Encuentros enganche automático de zamak
Encuentro centrado hoja de poliamida

Código	Descripción	Rango [mm]	NUDO	GS1000-ML	GS1000-HL	GS1000-HD 100	GS1000-HD 160	GS1000-HD 200	Base Bruto	Anodizado Elox	Lacado	Trend/Otro Latón	Unidades por conexión
09785	SET ENCIENTROS C.E. 10-14	-	C003	-	-	X	X	X	X				1
09786	SET ENCIENTROS C.E. 12-15	-	C005	-	-	X	X	X	X				1
09787	SET ENCIENTROS C.E. 13,5-16,8	-	C002	-	-	X	X	X	X				1
09788	SET ENCIENTROS C.E. 14-18	-	C001-C004	-	-	X	X	X	X				1

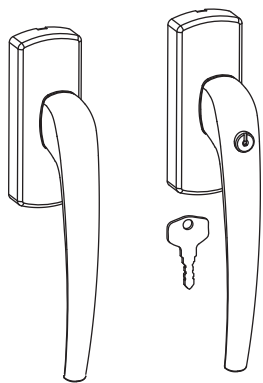

CREMONAS PARA GS1000-HD

Funciones

Cremona en la versión derecha e izquierda, con y sin llave, específica para el sistema oscilo batiente corredera GS1000-HD con accionamiento forzado.

Ficha técnica on-line



Características técnicas

Cremona de mango largo con mecanismo interno específicamente estudiado para facilitar el accionamiento de hojas con un peso máximo de 200 kg. La cremona especial con mango largo está compuesta por:

- cremona
- cover de cobertura
- elemento de unión al arrastre

Materiales

Mango de aluminio moldeado por inyección
Caja y cremallera de zamak
Cover de aluminio
Tornillería de acero

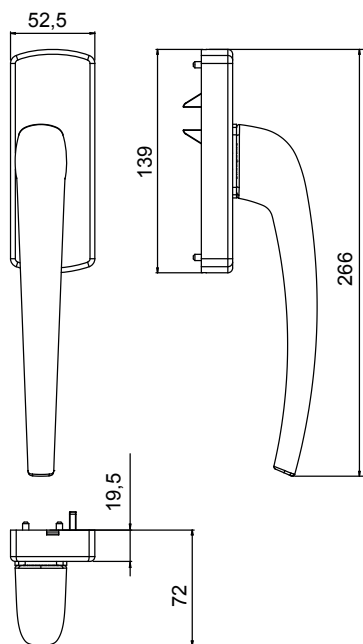

Código	Descripción	Rango [mm]	NUDO	GS1000-ML	GS1000-HL	GS1000-HD 100	GS1000-HD 160	GS1000-HD 200	Base Bruto	Anodizado Elox	Lacado	Trend/Oro Latón	Unidades por conexión
09736N	CREMONA DCH. GS1000-HD	-	-	-	-	X	X	X	X	X	X		1
09737N	CREMONA IZD. GS1000-HD	-	-	-	-	X	X	X	X	X	X		1
09738N	CREMONA DCH. CON LLAVE GS1000-HD	-	-	-	-	X	X	X		X	X		1
09739N	CREMONA IZD. CON LLAVE GS1000-HD	-	-	-	-	X	X	X		X	X		1

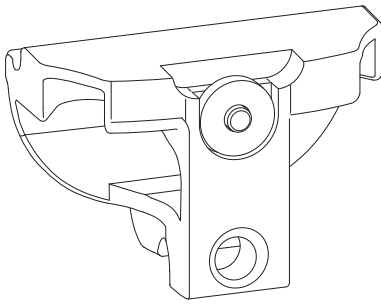

ENCUENTRO MÓVIL

Funciones

Elemento de posicionamiento de la hoja móvil para sistemas oscilo paralela GS1000.

Ficha técnica on-line



Características técnicas

El encuentro móvil permite la carrera extra de la hoja corredera para abrir la hoja pasiva.

En las configuraciones con hoja pasiva con apertura, este encuentro sustituye el encuentro de accionamiento fijo en dotación con el set accesorios.

El perno con muelle mantiene el encuentro en su posición y permite el desplazamiento para abrir la hoja pasiva.

Opción de instalación también mediante una plantilla específica.

Materiales

Encuentro de zamak
Muelle y perno de acero

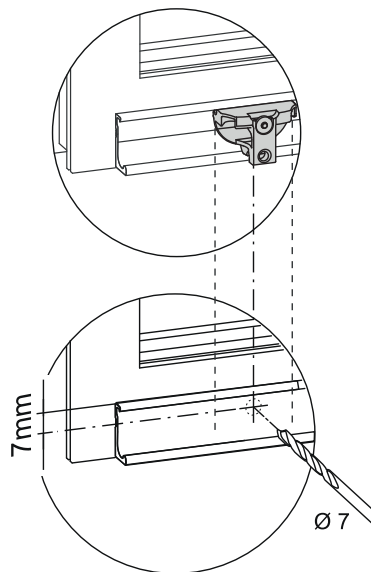

Código	Descripción	Rango [mm]	NUDO	GS1000-ML	GS1000-HL	GS1000-HD 100	GS1000-HD 160	GS1000-HD 200	Base Bruto	Anodizado Elox	Lacado	Trend/Oro Latón	Unidades por confección
0979001	ENCUENTRO MÓVIL	-	-	X	X	X	X	X	X				1

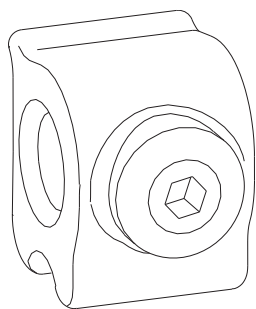

BLOQUE DE SOPORTE

Funciones

Elemento de soporte de la varilla de unión de los carros.
Para todas las versiones del sistema oscilo paralela GS1000.

Ficha técnica on-line



Características técnicas

El bloque de soporte se usa con hojas con una anchura >1480 mm para aportar una mayor estabilidad a la varilla de unión entre los dos carros.

Materiales

Bloque de nailon
Espárrago de fijación de acero

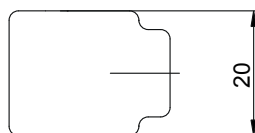
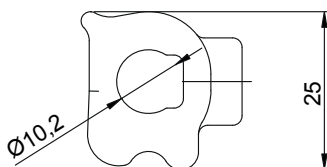

Código	Descripción	Rango [mm]	NUDO	GS1000-ML	GS1000-HL	GS1000-HD 100	GS1000-HD 160	GS1000-HD 200	Base Bruto	Anodizado Elox	Lacado	Trend/Oro Latón	Unidades por conexión
09789	BLOQUE DE SOPORTE	-	-	-	X	X	X	X	X				1

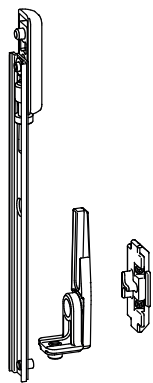

ANTI-FALSA MANIOBRA

Funciones

Dispositivo de anti-falsa maniobra para el sistema oscilo paralela GS1000-HD con accionamiento forzado, que impide dañar el herraje en caso de uso incorrecto.

Ficha técnica on-line



Características técnicas

El dispositivo de anti-falsa maniobra permite accionar la cremona especial con mango largo únicamente con la hoja enganchada en el marco.

El dispositivo impide también el levantamiento de la hoja.

Disponible en dos versiones, con sentido de apertura derecho e izquierda según el canal del marco.

Materiales

Anti-falsa maniobra de zamak
Espárragos de acero inoxidable

Código	Descripción	Rango [mm]	NUDO	GS1000-ML	GS1000-HL	GS1000-HD 100	GS1000-HD 160	GS1000-HD 200	Base Bruto	Anodizado Elox	Lacado	Trenido/Oro Latón	Unidades por confección
09791	SET ANTI FM IZD 14/18 GS1000-HD	-	C001-C002-C004-C005	-	-	X	X	X	X				1
09792	SET ANTI FM DCH 14/18 GS1000-HD	-	C001-C002-C004-C005	-	-	X	X	X	X				1
09793	SET ANTI FM IZD CE GS1000-HD	-	C003	-	-	X	X	X	X				1
09794	SET ANTI FM DCH CE GS1000-HD	-	C003	-	-	X	X	X	X				1