

 **GIESSE**®

**MANIGLIA PRIMA PLUS**

Estetica e funzionalità ai vertici



# MANIGLIA PRIMA PLUS GIESSE

Estetica e funzionalità ai vertici

La doppia maniglia Prima si rinnova nella meccanica e nel fissaggio, conservando l'affermata ed elegante estetica Prima.

Maniglia Prima Plus  
codice 02792



**ESTETICA PRIMA**  
MASSIMA SEMPLICITA'  
DI MONTAGGIO  
**200.000 CICLI**

La maniglia PRIMA ha superato con esiti eccellenti la prova ciclica a 200.000 cicli in conformità alla normativa EN1906 che definisce i requisiti ed i metodi di prova per maniglie e pomoli per porte.

Il nuovo meccanismo interno della maniglia, progettato per durare a lungo nel tempo, permette di raggiungere un livello di affidabilità e resistenza eccellenti, garantendo la piena funzionalità della maniglia anche in condizioni gravose, ad esempio nell'impiego in edifici pubblici ed ospedali.

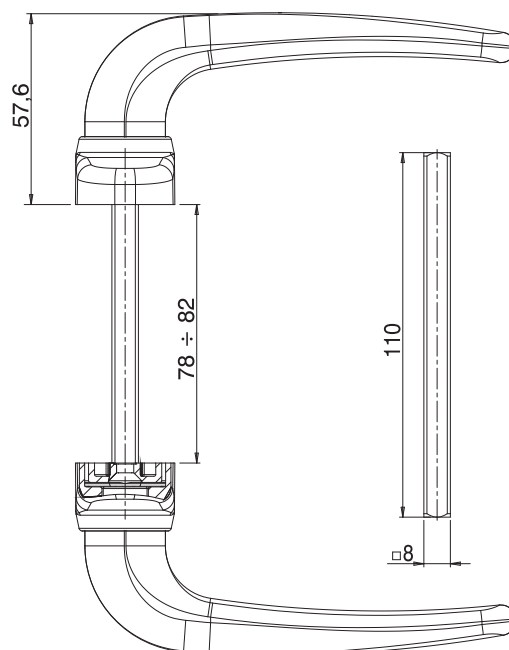
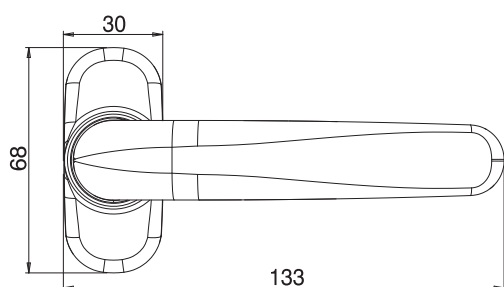

Maniglia Prima Plus codice 02792  
disponibile in finiture verniciate  
410 - 430 - 376 - 500 - 600 - 610 - 611  
e finiture TREND  
310 - 325 - 340 - 350



# MANIGLIA PRIMA PLUS GIESSE

Estetica e funzionalità ai vertici

## Base di fissaggio

La base di fissaggio ha doppio interasse da 43 e 50 mm, coprendo i diversi standard di mercato. La base è dotata di 4 fori per l'utilizzo di viti supplementari in caso di sostituzione della maniglia.



## Rotore

Il rotore della maniglia è dotato di un arresto meccanico che salvaguarda il fine corsa della molla, impedendone il danneggiamento e quindi la rottura, in caso di azionamento scorretto.

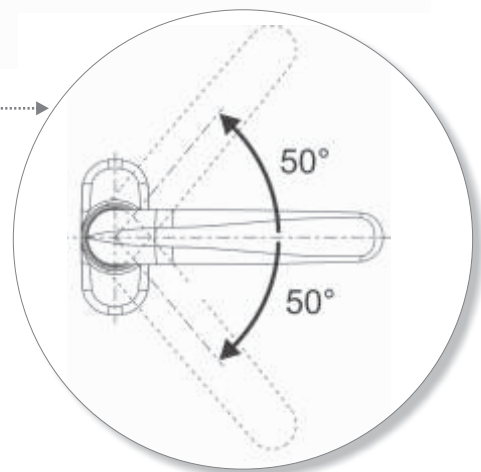

## Fissaggio semplice e veloce

Il cover copri-basetta consente l'accesso immediato alle viti di fissaggio, con una semplice rotazione del cover.

# MANIGLIA PRIMA PLUS GESSE

Estetica e funzionalità ai vertici

## Rosette copricilindro



Art. 02430  
Rosetta in alluminio



Art. 07058  
Rosetta in alluminio



Art. 02544  
Rosetta in ottone



## Possibilità di assemblaggio dei componenti

L'assemblaggio dei componenti della maniglia può facilmente essere eseguito a mano, senza l'ausilio di attrezzature speciali.

Questo permette la verniciatura della maniglia nel colore desiderato, per poi procedere all'assemblaggio dei vari componenti.

E' disponibile anche la pressa manuale a leva art. 07000 che, grazie al pallet dedicato, facilita l'assemblaggio dei componenti.

## Martellina Prima 02762

In abbinamento alla maniglia Prima Plus art. 02792, è disponibile anche la martellina Prima per serramenti battente e scorrevoli più leggera e maneggevole.

